

XVIII ВСЕРОССИЙСКАЯ ОЛИМПИАДА ШКОЛЬНИКОВ ПО ТЕХНОЛОГИИ

Утверждены
на заседании Центральной предметно-
методической комиссии
Всероссийской олимпиады школьников
(протокол № 1 от 14 июля 2016 г.)

Методические рекомендации по разработке заданий и требований к проведению школьного этапа всероссийской олимпиады школьников в 2016/2017 уч.г. по технологии

ОГЛАВЛЕНИЕ

1. «Общие положения».....	3
1.1. Организаторы школьного этапа олимпиады.....	3
1.2. Оргкомитет школьного этапа.....	4
1.3. Муниципальные предметно-методические комиссии школьного этапа.....	5
1.4. Жюри школьного этапа.....	5
2. Порядок организации школьного этапа олимпиады.....	6
3. Принципы составления олимпиадных заданий и формирования комплектов олимпиадных заданий для школьного этапа.....	7
4. Методика оценивания выполнения заданий школьного этапа.....	21
5. Перечень материально-технического обеспечения школьного и муниципального этапов олимпиады.....	27
6. Перечень справочных материалов, средств связи и электронно-вычислительной техники, разрешенных к использованию.....	29
7. Порядок проведения школьного этапа.....	30
15. Приложение. Тексты примерных заданий для школьного этапа.....	34

1. Раздел «Общие положения»

Всероссийская олимпиада школьников по технологии проводится в соответствии с утвержденным 18 ноября 2013 года Министром образования и науки РФ Ливановым Д.В. «Порядком проведения всероссийской олимпиады школьников», в соответствии с Приказом Министерства образования и науки РФ № 249 от 17 марта. 2015 г. «О внесении изменений в Порядок проведения всероссийской олимпиады школьников, утверждённым Приказом Министерства образования и науки РФ № 1252 от 18 ноября 2013 г».

Основными целями Всероссийской олимпиады школьников по технологии являются: выявление и развитие у обучающихся творческих способностей и интереса к научной (научно-исследовательской) деятельности; пропаганда научных знаний;

повышение уровня и престижности технологического образования школьников; содержательное и методическое сближение материальных и информационных технологий в образовании; повышение роли метода проектов в обучении как основного средства раскрытия творческого потенциала детей; выявление и поощрение наиболее способных и талантливых учащихся; выявление и поощрение наиболее творческих учителей технологии; привлечение школьников к выполнению конкретных и практически важных социально значимых проектов, направленных на развитие технического и художественного творчества.

Задачами Всероссийской олимпиады по технологии являются: выявление и оценка теоретических знаний талантливых учащихся по различным разделам содержания образовательной области «Технология», умений использовать эти знания, оценка практических умений учащихся и выполненных ими творческих проектов.

Всероссийская олимпиада школьников по технологии проводится в четыре этапа: школьный, муниципальный, региональный, заключительный, каждый этап включает три тура: тестирование учащихся, выполнение ими практических работ и защиту творческих проектов. Олимпиада проводится по двум номинациям «Техника и техническое творчество», «Культура дома и декоративно-прикладное искусство». В олимпиаде участвуют учащиеся общеобразовательных учреждений.

1.1. Организаторы школьного этапа олимпиады.

Организаторами школьного этапа Олимпиады являются органы местного самоуправления, осуществляющие управление в сфере образования.

Организатор школьного этапа олимпиады: формирует оргкомитет школьного этапа олимпиады и утверждает его состав; формирует жюри школьного этапа олимпиады по технологии и утверждает их составы; формирует муниципальные предметно-методические комиссии по технологии и утверждает их составы; утверждает требования к организации и проведению школьного этапа олимпиады по технологии, определяющие принципы составления олимпиадных заданий и формирования комплектов олимпиадных заданий, описание необходимого материально-технического обеспечения для выполнения олимпиадных заданий, перечень справочных материалов, средств связи и электронно-вычислительной техники, разрешенных к использованию во время проведения олимпиады, критерии и методики оценивания выполненных олимпиадных заданий, процедуру регистрации участников олимпиады, показ олимпиадных работ, а также рассмотрения апелляций участников олимпиады; обеспечивает хранение олимпиадных заданий по технологии для школьного этапа олимпиады, несёт установленную законодательством Российской Федерации ответственность за их конфиденциальность; заблаговременно информирует руководителей организаций, осуществляющих образовательную деятельность по образовательным программам основного общего и среднего общего образования, расположенных на территории соответствующего муниципального образования, обучающихся и их родителей (законных представителей) о сроках и местах проведения школьного этапа олимпиады по технологии, а также о действующем «Порядке проведения всероссийской олимпиады школьников» и утверждённых требованиях к организации и проведению школьного этапа олимпиады по технологии; обеспечивает сбор и хранение заявлений родителей (законных представителей) обучающихся, заявивших о своём участии в олимпиаде, которые также содержат информацию об ознакомлении с действующим Порядком и о согласии на публикацию олимпиадных работ своих несовершеннолетних детей, в том числе в сети «Интернет» (далее - сеть «Интернет»); определяет победителей и призёров школьного этапа олимпиады по технологии на основе рейтинга в соответствии с квотой, установленной организаторами школьного этапа олимпиады, утверждает результаты олимпиады, публикует их на своём официальном сайте в сети «Интернет», в том числе протоколы жюри школьного этапа олимпиады по технологии.

1.2. Оргкомитет школьного этапа олимпиады.

Определяет организационно-технологическую модель проведения школьного этапа олимпиады; обеспечивает организацию и проведение школьного этапа олимпиады в соответствии с утверждёнными организатором школьного этапа олимпиады требованиями к проведению школьного этапа олимпиады по технологии, действующим Порядком и действующими на момент проведения олимпиады санитарно-эпидемиологическими требованиями к условиям и организации обучения в организациях, осуществляющих образовательную деятельность по образовательным программам основного общего и среднего общего образования; осуществляет кодирование (обезличивание) олимпиадных работ участников школьного этапа олимпиады; несёт ответственность за жизнь и здоровье участников олимпиады во время проведения школьного этапа олимпиады.

Состав оргкомитета школьного этапа олимпиады формируется из представителей органов местного самоуправления, осуществляющих управление в сфере образования, муниципальных предметно-методических комиссий по технологии, педагогических и научно-педагогических работников.

1.3. Муниципальные предметно-методические комиссии школьного этапа по технологии.

Разрабатывают требования к организации и проведению школьного этапа олимпиады с учётом методических рекомендаций, подготовленных центральными предметно-методическими комиссиями олимпиады; составляют олимпиадные задания на основе содержания образовательных программ основного общего и среднего общего образования углублённого уровня и соответствующей направленности (профиля), формируют из них комплекты заданий для школьного этапа олимпиады с учётом методических рекомендаций, подготовленных центральными предметно-методическими комиссиями олимпиады; обеспечивают хранение олимпиадных заданий для школьного этапа олимпиады до их передачи организатору школьного этапа олимпиады, несут установленную законодательством Российской Федерации ответственность за их конфиденциальность.

Составы муниципальных предметно-методических комиссий олимпиады по технологии формируются из числа педагогических, научных, научно-педагогических работников.

1.4. Жюри школьного этапа.

Принимает для оценивания закодированные (обезличенные) олимпиадные работы участников олимпиады; оценивает выполненные олимпиадные задания в

соответствии с утверждёнными критериями и методиками оценивания выполненных олимпиадных заданий; проводит с участниками олимпиады анализ олимпиадных заданий и их решений;

осуществляет очно по запросу участника олимпиады показ выполненных им олимпиадных заданий; представляет результаты олимпиады её участникам; рассматривает очно апелляции участников олимпиады с использованием видео-фиксации; определяет победителей и призёров олимпиады на основании рейтинга по технологии и в соответствии с квотой, установленной организатором олимпиады соответствующего этапа; представляет организатору олимпиады результаты олимпиады (протоколы) для их утверждения; составляет и представляет организатору соответствующего этапа олимпиады аналитический отчёт о результатах выполнения олимпиадных заданий по технологии.

Состав жюри школьного этапа олимпиады формируется из числа педагогических, научных и научно-педагогических работников и утверждается организатором олимпиады соответствующего этапа олимпиады.

2. Порядок организации школьного этапа олимпиады.

Организатор школьного этапа должен обеспечить участие в этом этапе любого школьника 5 – 11 класса, который изъявил добровольное желание в нем участвовать.

В случае невозможности проведения школьного этапа Олимпиады по технологии в какой-либо образовательной организации, из которой обучающиеся выразили желание в нем участвовать, возможно проведение школьного этапа для таких обучающихся на базе других образовательных организаций этого муниципального образования по согласованию с органом местного самоуправления в сфере образования. О месте проведения школьного этапа Олимпиады все желающие должны быть информированы не менее чем за 10 календарных дней до его начала. Ответственность за предоставление возможности обучающимся участвовать в школьном этапе на базе выбранной для проведения состязания образовательной организации, в которой не обучаются данные участники, несут руководители тех образовательных организаций, в которых обучаются эти участники Олимпиады.

Возможным вариантом проведения школьного этапа Олимпиады по технологии является также объединение всех образовательных организаций муниципального образования и проведение этого этапа на базе рекомендованного органом местного самоуправления в сфере образования образовательного учреждения, например, муниципального учреждения дополнительного образования, высшего учебного заведения, центра детского и юношеского творчества и других. Ответственность за

участие обучающихся в проводимом таким образом школьном этапе Олимпиады лежит на образовательных организациях этого муниципального образования.

Школьный этап олимпиады проводится по разработанным муниципальными предметно-методическими комиссиями олимпиады заданиям для 5-11 классов, основанным на содержании образовательных программ основного общего среднего общего образования углублённого уровня и соответствующей направленности (профиля).

Конкретные сроки и места проведения школьного этапа олимпиады по технологии устанавливаются органом местного самоуправления, осуществляющим управление в сфере образования.

Срок окончания школьного этапа олимпиады - не позднее 1 ноября. На школьном этапе олимпиады на добровольной основе принимают; индивидуальное участие обучающиеся 5 - 11 классов организаций, осуществляющих образовательную деятельность по образовательным программам основного общего и среднего общего образования.

Участники школьного этапа олимпиады вправе выполнять олимпиадные задания, разработанные для более старших классов по отношению к тем, в которые они проходят обучение. В случае прохождения на последующие этапы олимпиады данные участники выполняют олимпиадные задания, разработанные для класса, который они выбрали на школьном этапе олимпиады.

3. Принципы составления олимпиадных заданий и формирования комплектов олимпиадных заданий для школьного этапа .

Главной задачей педагогов при подготовке к олимпиадам является создание такой развивающей творческой образовательной среды, которая способствовала бы максимальной реализации способностей одарённых детей.

Содержание заданий должно соответствовать программе обучения. В соответствии с «Примерной основной образовательной программой образовательного учреждения (основная школа)». М.:Просвещение, 2014г. авторским коллективом: Казакевич В.М., Пичугина Г.В., Семенова Г.Ю., для организаций общего образования, на основе Примерной основной образовательной программа основного общего образования по технологии, одобренной решением федерального учебно-методического объединения по общему образованию (протокол от 8 апреля 2015 г. № 1/15) и вошедшей в Государственный реестр образовательных программ разработана примерная рабочая программа по курсу «Технология». Для большинства регионов до настоящего времени основной действующей программой по технологии является программа «Технология. Трудовое обучение. 1-4,

5-11 классы» (Ю.Л. Хотунцев и В.Д. Симоненко, издательство «Просвещение»), рекомендованная Минобрнауки РФ и примерная программа по технологии (Примерные программы по учебным предметам. «Технология. 5-9 класс», Просвещение, 2010г.) Для составления заданий можно использовать все действующие учебники.

При составлении заданий следует помнить, что в соответствии с «Примерной основной образовательной программой образовательной организации (основная школа)». М.:Просвещение, 2014г. содержание курса «Технология» определяется образовательными учреждениями с учетом региональных особенностей, материально-технического обеспечения.

Первым конкурсом школьного этапа должен быть теоретический (тесты и вопросы). В набор заданий для 5 класса следует включать не более 10 контрольных вопросов, тестов с учётом творческого задания по всем пройденным разделам программы предмета «Технология». Максимальное количество баллов -15. Для 6-го класса достаточно ограничиться 15 вопросами, включающими творческое задание. Максимальное число баллов в 6 классе - 20 для 7,8 класса следует составить по 20 вопросов, включающих творческое задание. Максимальное число баллов в 7,8-х классах -25. Уровень знаний учащихся 7 и 8 классов различен, поэтому лучше подготовить разные теоретические и практические задания. Желательно, чтоб количество контрольных вопросов и тестов по каждому разделу программы было пропорционально количеству изученного учебного материала или, что примерно одно и тоже, количеству учебных часов в действующей программе по технологии. Задания для старшеклассников (9 - 11-х классов) на школьном этапе должны включать 25 вопросов с учётом творческого задания. Максимальное число баллов-35. Задания должно соответствовать возрастной группе учащихся. С учётом перспективы подготовки способных учащихся к дальнейшему участию в олимпиадах по технологии можно предложить учащимся 8-х классов задания для 9-х классов. В этом случае результаты должны быть введены в единую рейтинговую таблицу.

При определении количества тестовых заданий и контрольных вопросов по каждому разделу следует учитывать время, отводимое на изучение данного раздела в программе, а также значение проверяемых знаний и умений для дальнейшего изучения предмета технология.

Основным принципом дидактики по отбору содержания олимпиадных заданий следует считать соответствие содержания образования требованиям развития общества (науки, культуры, социальной сферы), которые кроме традиционных отражают

современный уровень развития. Все общеизвестные принципы касаются программы предмета, следовательно, должны найти отражение и в содержании олимпиады.

В качестве примера олимпиадных заданий для 10-11 –х классов в номинации «Культура дома и декоративно-прикладное творчество» можно привести задание из раздела «Проектирование и изготовление изделий»:

На модель платья, представленного на рисунке, сохраняется постоянный спрос среди женщин всех возрастов с середины XX в по настоящее время? Назовите модель и автора



Ответ: _____

Вопрос предусматривает углублённые знания учащегося, но не является сложным, его не обязательно делить на 2 вопроса, при этом в ответе следует уточнить, что считать правильным вопрос можно при одном ответе.

В номинации «Техника и техническое творчество вопрос может звучать так:

Назовите технологии обработки материалов:

- a.
- б.

технологии использования электрической энергии:

- в.
- г.

технологии использования информации:

- д.
- е.

Задания должны быть направлены на применение знаний и умений, которые дети получили в процессе обучения. Например, в разделе «Материаловедение» в 9-м классе вопрос можно сформулировать так:

Предложите ткани для представленной ниже в таблице коллекции платьев.

Таблица

модели платьев	волокнистый состав тканей
	<p>а _____;</p> <p>б _____;</p> <p>в _____;</p> <p>г _____;</p> <p>д _____.</p>

Или:

Сверло вращается со скоростью 30 об/с. Процесс сверления детали продолжался 30 с, в результате чего было просверлено отверстие глубиной 18 мм. Определить перемещение сверла по вертикали за один оборот сверла в процессе сверления.

Ответ _____

Не стоит забывать, что одним из принципов дидактики является принцип доступности, поэтому все вопросы не должны быть углублёнными, также вопросы обязательно должны содержать межпредметные связи. В качестве примера приведём вопрос, который вытекает из предыдущего вопроса.

Назовите физико-механическое свойство тканей, используемых в предложенных моделях в задании.

Ответ: _____

Вопрос может звучать и в форме традиционного теста с одним ответом. Например:

Задачами менеджмента в работе фирмы являются:

- а. анализ потребностей рынка товаров и услуг;
- б. определение структуры рынка;
- в. реклама продукции фирмы;
- г. организация работы фирмы.

Содержание вопросов должно по возможности отразить направления и темы, последовательно изученные учащимися в разных классах, позволить оценить знания учащихся и умения их использовать на практике.

Рекомендуемое число заданий для каждого класса приведено ниже. В задания каждого класса целесообразно включить творческое задание, которое направлено на применение теоретических знаний, но не используется в практических заданиях. Творческое задание предполагает описание изготовления заданного словами однодетального изделия: выбор материала и его обоснование, выбор заготовки, выполнение эскиза с простановкой размеров, составление технологической карты изготовления изделия с указанием инструментов и оборудования, возможность украшения изделия.

Примерные вопросы (тесты) и практические задания для каждого класса приведены в приложении. Наборы тестов и практических заданий заключительного этапа олимпиады 2000-2016 г.г. регулярно публиковались в журнале «Школа и производство», № 6, 2000-2016 г.г. и вывешиваются на сайте www.rosolimp.ru. Их можно использовать при разработке тестовых заданий.

При разработке теоретических вопросов (тестов) следует увеличивать количество тестов-задач, предполагающих использование технологических знаний для их решения. Для этого можно воспользоваться, в частности, книгами А.Ж. Насипов, В.Г. Петросян, Ю.Л. Хотунцев «Сборник задач по технологии» 5-7 классы, 8-9 классы.: Нальчик, ООО «Полиграфсервис ИТ», 2012 и другие.

Например, в 9-, 10-м- 11-м классах на школьном этапе можно предложить вопрос:

Решите задачу. Для покраски одного квадратного метра стены нужно 2 кг краски.

Определите количество банок, необходимых для покраски стены высотой 3м и длиной 8м, если в банке – 3 кг.

Ответ _____

Или вопрос для 6-го класса:

Назовите этап технологического процесса приготовления ягодного киселя, не подписанный на схеме.



Не следует забывать, что содержание обучения основано на таком принципе как последовательность. Следует помнить, что изучение технологии с применением оборудования учащиеся начинают изучать с 5-го класса поэтому задания для 5-х – 6-х классов должны отличаться некоторой нестандартностью, но не должны быть сложными. Задания должны быть интересными.

Например, в разделе «Кулинария» для 5-го класса можно предложить такой вопрос как:

Разгадайте кроссворд, вписывая по горизонтали ответы на русские народные загадки.



1.						
	2.					
	3.					
4.						

1. Меня одну не едят, а без меня мало едят.
2. В воде родится, но воды боится.
3. Отдельно — я не так вкусна, но в пище — каждому нужна.
4. И не красива, и не вкусна, а без неё не проживёшь.

В 6-м классе можно предложить вопрос следующего содержания:

Определите название продукта, который был завезен в Европу из Америки и сейчас употребляется как в жидком, так и в твердом виде.

Ответ: _____

Творческое задание для 6 класса может звучать так:

Для изготовления указки:

- а. выберите материал и размер заготовки и обоснуйте свой выбор;
- б. выберите размер заготовки;
- в. нарисуйте эскиз изделия и проставьте размеры;
- г. опишите этапы изготовления и необходимые инструменты на технологической карте;
- д. предложите украшение изделия.

Примеры творческих заданий для каждой параллели представлены в приложении.

Номинация «Техника и техническое творчество».

Федеральный государственный образовательный стандарт основного общего образования, а также указанные выше программы по технологии, основного общего и среднего (полного) общего образования включают ряд разделов и тем, отражающих многоплановость человеческой деятельности и практикоориентированный характер предмета. С учетом развития технологий (лазерных технологий, нанотехнологий, робототехники, 3D принтеров, станков с ЧПУ, «умных» домов, альтернативной энергетики и т.п.), соответствующие вопросы целесообразно включать в тестовые задания.

Теоретические задания в номинации «Техника и техническое творчество» в старших классах должны отражать следующие разделы школьной программы предмета «Технология»:

1. Определение технологии. –знаний (науки) о преобразовании материалов, энергии и информации.
2. Роль техники и технологий в развитии общества.
- 3.. Техносфера.
4. Структура производства: потребности, ресурсы, технологические системы, процессы, контроль, сбыт. История техники и технологий.
5. Машиноведение.
6. Материаловедение древесины, металлов, пластмасс.
5. Технологии обработки конструкционных материалов (создание изделий из конструкционных и поделочных материалов).
7. Лазерные технологии. Нанотехнологии (принципы реализации, области применения).
8. Ремонтно-строительные работы (технология ведения дома).
9. Художественная обработка материалов.

10. Дизайн.
11. Техническое творчество.
12. Электротехника и электроника. Способы получения, передачи и использования электроэнергии. Альтернативная энергетика
13. Информационные и коммуникационные технологии, станки с ЧПУ, 3D-принтеры, «умные» дома, автоматика, робототехника (структура робота, принципы действия и области применения роботов).
14. Черчение.
15. Семейная экономика.
16. Основы предпринимательства.
17. Профориентация.
18. Производство и окружающая среда.
19. Проекты.

Практические задания являются вторым конкурсом и связаны с разделами «Технология обработки конструкционных материалов» и «Электротехника и электроника» и должны позволить оценить умения учащихся обрабатывать металл и древесину, собирать электрические схемы и измерять электрические характеристики (по выбору учащихся), а также в ряде случаев оценить творческие способности школьников.

Примеры практических заданий имеются в приложении.

Номинация «Культура дома и декоративно-прикладное творчество».

Теоретические и практические задания в номинации «Культура дома и декоративно-прикладное творчество» имеют некоторые отличия от заданий номинации «Техника и техническое творчество» и должны отражать представленные ниже разделы.

1. Определение технологии. –знаний (науки) о преобразовании материалов, энергии и информации.
2. Роль техники и технологий в развитии общества.
3. Технология основных сфер профессиональной деятельности.
4. Структура производства: потребности, ресурсы, технологические системы, процессы, контроль, сбыт. История техники и технологий.
5. Технологии обработки пищевых продуктов.
6. Машиноведение.
7. Материаловедение текстильных материалов.

8. Технологии обработки текстильных материалов (создание швейных изделий из текстильных и поделочных материалов).
9. История костюма.
10. Лазерные технологии. Нанотехнологии (принципы реализации, области применения).
11. Интерьер.
12. Художественная обработка материалов.
13. Конструирование (черчение) и моделирование (дизайн одежды).
14. Декоративно-прикладное творчество.
15. Электротехника и электроника. Способы получения, передачи и использования электроэнергии. Альтернативная энергетика
16. Информационные и коммуникационные технологии, станки с ЧПУ, 3D-принтеры, «умные» дома, автоматика, роботы в лёгкой промышленности.
17. Семейная экономика.
18. Основы предпринимательства.
19. Профессиональное самоопределение.
20. Производство и окружающая среда.
21. Творческие проекты.

Вторым конкурсом является практический тур, он обязателен на всех этапах олимпиады. Практическое задание для 5-го класса может быть подготовлено по одному из основных разделов курса «Технология». Для 6-х – 11-х классов целесообразно в соответствии с основным принципом дидактики – преемственности, практические задания разделить на: технологию обработки швейных изделий и моделирование.

На проведение этого конкурса необходимо выделить до 2-х часов (120 мин.). Рекомендуемое время для каждого класса зависит от трудоёмкости предложенного задания.

Важной особенностью школьного этапа является участие в нём самых младших школьников среднего звена - обучающихся 5–7-х классов. Они ещё, с одной стороны, далеки от участия в региональных и заключительных этапах олимпиад, но, с другой стороны, выражают наибольшую активность в практико-ориентированном направлении предмета и представляют высокий потенциал для участия в технологических олимпиадах разных уровней.

Именно поэтому практический тур на школьном этапе является обязательным.

Практическое задание для 5-го класса может быть подготовлено по одному из основных разделов курса «Технология». Разработку практических заданий необходимо вести с опорой на реально пройденный базовый материал к моменту проведения школьной олимпиады, то есть к концу первой четверти (триместра) учебного года и содержания начальной школы – либо по разделу «Культура дома и кулинарные работы» либо «Элементы машиноведения», «Рукоделие», либо «Материаловедение».

Например, к разделу «Кулинария» можно предложить учащимся выполнить творческое задание «Сервировка стола к завтраку» или «Способы складывания сервировочных салфеток» или «Выполнение рационального плана-раскладки кухни-столовой в масштабе 1:20 (1 клетка = 20 см)».

Если учащиеся с начала учебного года изучали раздел «Материаловедение», то практическое задание «Выполнение коллажа-коллекции тканей растительного происхождения будет носить в какой-то мере и закрепляющий характер, а творческое выполнение такого рода заданий разовьет эстетический вкус и дизайнерские способности детей. В качестве технологического изделия можно предложить участникам школьного этапа выполнение комплексного объекта, включающего в себя и работу с тканью (завершающее декорирование), и работу с бумагой (по предложенному чертежу развертки склеить элементы предлагаемого объекта труда).

К разделу «Технология обработки текстильных материалов. Рукоделие» рекомендуется предложить учащимся выполнить вышивку или оригинальную работу по созданию коллажа из пришитых пуговиц. Для развития творческого потенциала и интереса к предмету необходимо рекомендовать учащимся активно использовать разнообразные декоративные элементы, а также предлагать выполнять лично значимые текстильные изделия, например вышивку символа предстоящего года на салфетке, сумочке, очечнике, подушке, новогоднем сапожке...

Для контроля всех видов практической работы необходимо разработать карты пооперационного контроля.

Время выполнения практической работы – 45- 60 мин.

Для 6-х – 11-х классов целесообразно в соответствии с основным принципом дидактики – преемственности, ориентироваться на формат проведения практических соревнований заключительного этапа Олимпиады и разделить задания практического тура на:

- технологию обработки швейных изделий;
- моделирование.

Практические задания должны быть построены таким образом, чтобы при их выполнении школьник максимально использовал весь набор знаний и умений, полученный им в процессе обучения. Степень сложности задания должна соответствовать уровню теоретической и практической подготовки учащихся в конкретной возрастной группе.

Например, практические задания по конструированию и моделированию должны включать в себя эскиз модели с описанием модельных особенностей (1-ый столбец таблицы задания), чертеж основы швейного изделия (2-ой столбец таблицы задания). 3-ий столбец предназначен для демонстрации умений подготавливать выкройки к раскрою – аккуратному и правильному расположению всех деталей выкройки моделируемого изделия.

Внимательно рассмотрев эскиз и прочитав подробное описание модели, учащиеся должны выполнить моделирование, т.е. нанести новые линии фасона на чертеж основы, и подготовить выкройку изделия к раскрою, нанеся на нее все необходимые обозначения. Практические задания по моделированию могут быть более простыми для школьного этапа Олимпиады. Например, составить описание модели по ее эскизу или выполнить эскиз модели по ее описанию (см. приложение).

Для удобства контроля данной практической работы для проверяющих необходимо подготовить карты пооперационного контроля и листы-эталон с правильно выполненным моделированием каждого предложенного задания.

Такие практические задания позволяют оценить навыки школьников в нанесении на чертеж основы модельных особенностей и знания последующей технологической обработки изделия, выявить степень развития у участников Олимпиады пространственного воображения, художественного вкуса, абстрактного мышления и сделать тем самым более объективным определение победителей и призеров олимпиады.

Для практических заданий по технологии обработки швейных изделий для каждой следующей Олимпиады следует разрабатывать новые оригинальные задания с технологическими картами в нескольких вариантах для разных возрастных групп участников. Результаты этого конкурса должны наглядно демонстрировать сформированность технологических умений по владению ручным инструментом и навыками работы на швейной машине, умения читать и применять в работе технологическую документацию, применять на практике знания по материаловедению, правильные безопасные приемы работы.

При разработке практических заданий по технологии нецелесообразно давать на конкурс обработку сложных трудоемких изделий, так как они требуют неоправданно больших затрат времени и сил учащихся, которые получают не только физическую усталость, но и нервное переутомление. Аргументом в пользу выбора небольших по объему заданий по технологии является также то, что при выполнении сложного задания основным становится фактор скорости, а не возможность продемонстрировать знания и умения, проявить и развить смекалку и авторский подход.

При выполнении небольших по объему заданий каждый школьник может уложиться в норму отведенного времени, проявить свои способности решать технологические задачи, что создает необходимые для объективности равные для всех условия соревнования.

Для того чтобы участники Олимпиады при выполнении практического задания по технологии выполняли одинаковые технологические операции, должна быть разработана подробная инструкционная технологическая карта с чертежами и рисунками на выполнение каждого этапа задания. Только в этом случае возможна однозначная и объективная оценка качества выполнения практического задания каждым участником по заранее подготовленным критериям.

В качестве обобщения для двух номинаций «Техника и техническое творчество» и «Культура дома и декоративно-прикладное творчество» следует учитывать следующие рекомендации:

целесообразно подготовить пакет с олимпиадными заданиями. Момент вскрытия пакетов с заданиями должен быть зафиксирован Протоколом в присутствии представителей Оргкомитета школьного этапа олимпиады по технологии и членов Жюри.

Задания теоретического конкурса должны отвечать следующим требованиям:

- задания должны проверять у участников Олимпиады общеучебные, общетрудовые и специальные технологические знания;
- около 50% заданий следует ориентировать на уровень теоретических знаний, установленный программно-методическими материалами, в которых раскрывается обязательное базовое содержание образовательной области и требования к уровню подготовки выпускников основной и средней школы по технологии. В теоретической части обязательно творческое задание, которое требует не просто знаний, а сформированных умений у учащихся. Т.о. это традиционные вопросы и творческое задание. 25% заданий следует ориентировать на углублённый материал по основным

разделам программы; 25% заданий следует разработать с применением межпредметных связей, но по базовому содержанию;

- уровень сложности заданий и их количество должны быть такими, чтобы на выполнение всех олимпиадных заданий участник тратил не более 1,5 часов (90 мин.);
- задания должны быть разнообразными по форме и содержанию;
- формулировка контрольного вопроса, или задания должна быть понятной, доходчивой, лаконичной и иметь однозначный ответ;
- в заданиях выбора для маскировки правильного ответа должны быть использованы только реально существующие термины и понятия, составляющие базовую программу по технологии;
- задания олимпиады должны осуществлять не только контроль знаний, но и выполнять обучающие и развивающие функции;
- контрольные вопросы и задания должны соответствовать современному уровню развития науки, техники, технологии;
- задания теоретического конкурса должны соответствовать основным педагогическим принципам: системности, научности, доступности, наглядности и др.

При составлении тестов следует использовать известные в теории и практике виды тестовых заданий:

- задания с выбором правильного ответа, когда в тесте присутствуют готовые ответы на выбор;
- задания без готового ответа, или задание открытой формы, когда участник олимпиады во время тестирования вписывает ответ самостоятельно в отведенном для этого месте;
- задания на установление соответствия, в котором элементы одного множества требуется поставить в соответствие элементам другого множества;
- задания на установление правильной последовательности, где требуется установить правильную последовательность действий, шагов, операций и др.;
- вопросы, требующие решения, логического мышления и творческого подхода;
- интегративные вопросы, включающие межпредметные связи.

Задания первой формы могут быть с одним правильным ответом, с несколькими правильными ответами, с одним наиболее правильным ответом. Можно применять тесты, имеющие "все ответы правильные", "все ответы неправильные" или "правильного ответа нет". При составлении контрольных вопросов и заданий должен учитываться реальный уровень знаний испытуемых на момент проведения Олимпиады. Кроме того, для конкурсов Олимпиады необходимо составлять отдельные наборы заданий для каждой возрастной группы учащихся.

Третьим конкурсом олимпиады по технологии является представление самостоятельно выполненного учащимся проекта. С 2016 года Министерством образования РФ в проектной деятельности учащихся рекомендовано выделить несколько направлений.

Номинация «Техника и техническое творчество»

1. Электротехника, автоматика, радиоэлектроника. (В том числе, проектирование систем подобных концепции «Умный дом», проектирование систем с обратной связью, проектирование электрифицированных объектов, применение систем автоматического управления для устройств бытового и промышленного применения.)
2. Робототехника, робототехнические устройства, системы и комплексы. (Робототехнические устройства функционально пригодные для выполнения технологических операций, робототехнические системы позволяющие анализировать параметры технологического процесса и оптимизировать технологические операции и процессы, робототехнические комплексы моделирующие или реализующие технологический процесс).
3. Техническое моделирование и конструирование технико-технологических объектов.
4. Художественная обработка материалов (резьба по дереву, художественная ковка, выжигание, и другие).
5. Проектирование сельскохозяйственных технологий, (области проектирования - растениеводство, животноводство), современный дизайн (фитодизайн и другие)
6. Социально-ориентированные проекты (экологическое, бионическое моделирование; агротехнические: ландшафтно-парковый дизайн, флористика, мозаика и другие с приложением арт- объектов).
7. Проектирование объектов с применением современных технологий (3-D технологии, фрезерные станки с ЧПУ и другие), проектирование новых материалов с заданными свойствами и объектов из новых материалов.

Номинация «Культура дома и декоративно-прикладное творчество»

1. Проектирование и изготовление швейных изделий, современные технологии, мода.
2. Декоративно-прикладное творчество (рукоделие, ремёсла, керамика и другие), аксессуары.
3. Предметы интерьера, современный дизайн (фитодизайн, растениеводство, агротехнологии).

4. Социально - ориентированные проекты (экологические; агротехнические: ландшафтно-парковый дизайн, флористика, мозаика и другие с приложением арт - объектов).
5. Национальный костюм и театральный костюм.
6. Проектирование объектов с применением современных технологий (3-D технологии, применение оборудования с ЧПУ, лазерная обработка материалов и другие), проектирование новых материалов с заданными свойствами.

Т.к. проект - это сложная и трудоёмкая работа, требующая времени, то на уровне школьного этапа следует посмотреть и оценить идею и степень готовности проекта. На основе требований, которые будут предъявляться на муниципальном этапе необходимо оценить качество эскизов, вклад ребёнка в работу, новизну и оригинальность проекта.

Представленные направления требуют корректировки критериев оценки, которые пока не разработаны центральной предметно-методической комиссией. В номинации «Культура дома и декоративно-прикладное творчество» для направлений 1,2,3, 5 следует использовать разработанные критерии оценки. Критерии для оценки социального проекта следует доработать. Т.к. эти проекты могут быть самыми разными, то необходимо особое значение уделить качеству графики (чертежам) и практической значимости. В направлении «Проектирование объектов с применением современных технологий (3-D технологии, применение оборудования с ЧПУ, лазерная обработка материалов и другие), проектирование новых материалов с заданными свойствами и изделий из этих материалов» необходимо следует особое внимание уделить экологической оценке.

В номинации «Техника и техническое творчество для направлений 1, 3,4 также следует использовать разработанные критерии оценки.

4. Методика оценивания результатов выполнения теоретических вопросов, практических работ и защиты проектов на школьном этапе всероссийской олимпиады школьников по технологии.

Методика оценивания *теоретического конкурса* для номинации «Техника и техническое творчество» и «Культура дома и декоративно-прикладное творчество» может быть не одинакова, т.к. различаются творческие задания и количество поэтапных вопросов, входящих в творческое задание, следовательно, и количество промежуточных баллов.

Для удобства подсчета результатов теоретического конкурса за каждый правильно выполненный тест участник конкурса получает один балл. Если тест выполнен неправильно или только частично - ноль баллов. Не следует ставить оценку

в полбалла за тест, выполненный наполовину. Формулировка свободных ответов на контрольные вопросы и задания не обязательно должна точно совпадать с ответом, прилагаемым к заданию. Здесь правильность ответа должна оцениваться по общему смыслу и по ключевым словам. Предметно-методическим комиссиям при составлении разных по уровню заданий (очень простые тесты, задачи, творческие вопросы), следует помнить, что при подсчёте баллов общее количество баллов не должно превышать рекомендуемое.

По номинации «Техника и техническое творчество»

При оценке теоретического задания учащиеся 5-х классов могут получить 9 баллов за 9 вопросов и до 6 баллов за творческое задание. Учащиеся 6-х классов могут получить 14 баллов за 14 вопросов и до 6 баллов за творческое задание. Учащиеся 7-х классов 15 баллов за тесты и 10 баллов за творческое задание, в 8х – 9-х классах учащиеся могут получить 15 баллов за 15 вопросов и до 10 баллов за творческое задание. Учащиеся 10-х – 11-х классов могут получить 25 баллов за 25 вопросов и 10 баллов за творческое задание.

Максимально число баллов за *практические задания* – 40. При механической деревообработке за отклонение на 1 мм и при механической металлообработке за отклонение на 0,2 мм снимается 1 балл. При ручной деревообработке за ошибку более 1 мм габаритных размеров снимается 1 балл, при ручной металлообработке за ошибку более 0,5 мм габаритных размеров снимается 1 балл. При плохом качестве выполнения соединений снимается 1 балл. Оценивается соответствие размеров по заданию и качество работы. Правильное выполнение каждого пункта заданий по электротехнике оценивается в 5-10 баллов.

Максимальное число баллов за выполнение практической работы – 40.

Максимальное число баллов за презентацию проекта – 50.

Творческая работа оценивается экспертным методом, при этом учитываются следующие критерии.

Критерии оценки творческих проектов на школьном этапе
всероссийской олимпиаде школьников по технологии в номинации «Техника и
техническое творчество»

№, фамилия школьников и тема проекта			
Оценка пояснительной записки проекта (до 10 баллов)			

	Общее оформление			
	Актуальность. Обоснование проблемы и формулировка темы проекта			
	Сбор информации по теме проекта. Анализа прототипов			
	Анализ возможных идей. Выбор оптимальных идеи			
	Выбор технологии изготовления изделия			
	Экономическая и экологическая оценка будущего изделия и технологии его изготовления			
	Разработка конструкторской документации, качество графики.			
	Описание изготовления изделия			
	Описание окончательного варианта изделия			
	Экономическая и экологическая оценка готового изделия			
2	Реклама изделия			
Оценка изделия (до 25 баллов)				
	Оригинальность конструкции			
	Качество изделия			
	Соответствие изделия проекту			

	Эстетическая оценка выбранного варианта			
	Практическая значимость			
Оценка защиты проекта (до 15 баллов)				
	Формулировка проблемы и темы проекта			
	Анализ прототипов и обоснование выбранной идеи			
	Описание технологии изготовления изделия			
	Четкость и ясность изложения			
	Глубина знаний и эрудиция			
	Время изложения			
	Самооценка			
	Ответы на вопросы			
Итого (до 50 баллов)				

В целом учащиеся 10-11 классов могут получить соответственно 125 баллов, учащиеся 7-х, 8-х, 9-х классов – 115 баллов, 6 классов – 110 баллов, 5 классов – 105 баллов. Распределение первых, вторых и третьих мест проводится отдельно для учащихся 5, 6, 7, 8, 9 классов и 10 - 11 классов. Если для учащихся используют один пакет заданий, результаты выстраивают в единую рейтинговую таблицу.

Всем участникам олимпиады следует вручить грамоты.

Номинация « Культура дома и декоративно-прикладное творчество.

При оценке теоретического задания учащиеся 5-х классов могут получить 9 баллов за 9 вопросов и до 6 баллов за творческое задание. Максимальное количество баллов - 15. Учащиеся 6-х классов могут получить 14 баллов за 14 вопросов и до 6 баллов за творческое задание. Максимальное количество баллов – 20. Учащиеся 7-х и 8х классов могут получить 19 баллов за 19 вопросов и до 6 баллов за творческое задание. Максимальное количество баллов – 25. Учащиеся 9-х – 11-х классов могут получить 24 балла за 24 вопроса и 11 баллов за творческое задание. Максимальное количество баллов – 35.

Допустимо при составлении заданий ввести градацию в соответствии с уровнем сложности задания. В этом случае количество вопросов может уменьшиться, но количество баллов за творческое задание должно быть соблюдено, общее количество баллов также не должно быть изменено.

При оценке *практических заданий* (практика по обработке швейных изделий и моделирование) общее количество баллов составляет 40 баллов. Если предлагается задание по моделированию оценивается в 20 баллов, за практическое задание по технологии обработки участник может также получить максимально 20 баллов.

Для оценки результатов практических работ необходимо разрабатывать карты пооперационного контроля, по которым будет определяться степень владения безопасными приемами труда, умение выбирать инструменты, приспособления и материалы для работы, понимание технологической документации, точность и аккуратность выполнения технологического задания, правильное выполнение влажно-тепловой обработки. В этом случае профессиональное жюри может с высокой точностью и объективностью оценить все эти параметры при выполнении учащимися заданных технологических операций по заранее подготовленным качественным и количественным параметрам.

Оценка творческих проектов на школьном этапе.

На защиту учебных творческих проектов – каждый участник олимпиады представляет выполненное изделие и пояснительную записку, готовит презентацию проекта.

На защиту творческого проекта предоставляется 8 - 10 минут.

Максимальное количество баллов за проект (обычно 50) может быть изменено по решению жюри.

Учащиеся могут представлять разнообразные проекты по виду доминирующей деятельности: исследовательские, практико-ориентированные, творческие, игровые.

Оценка проектов, представленных на конкурс, проводится по следующим критериям:

- социальная значимость, актуальность выдвинутых проблем, их адекватность представленной проблемной ситуации;
- корректность используемых методов исследования и методов обработки получаемых результатов;
- самостоятельность выполнения проекта;
- оригинальность конструкции, качество исполнения, практическая значимость;
- необходимая и достаточная глубина проникновения в проблему, интеграция знаний разных областей;

- доказательность принимаемых решений, прогнозирование последствий принимаемых решений, умение аргументировать свои заключения, выводы;
- рассмотрение альтернативных вариантов решений, критерии выбора вариантов решений;
- эстетика оформления результатов выполненного проекта, реализация принципа наглядности;
- экологическая и экономическая оценка изделия;
- умение отвечать на вопросы оппонентов, лаконичность и аргументированность ответов каждого члена группы;
- наличие ссылок на источники информации, включая Интернет.

К каждому проекту должна прилагаться пояснительная записка, т.е. выполненное в соответствии с определенными правилами развернутое описание деятельности учащихся при выполнении проекта. Как правило, проект, представляемый на олимпиаде, является работой в сотрудничестве ученика и учителя не одного года. Школьный этап олимпиады проводится в начале года, проект может быть не закончен. В этом случае предметно-методическая комиссия определяет степень готовности проекта и оценивает проект с учётом его доработки.

Обращая внимание на особенности оценивания проектов, отметим, что проект, как любая творческая работа, оценивается только методом экспертной оценки. Рекомендуется использовать следующие критерии оценки:

Критерии оценки проекта		Кол-во баллов	По факту
Пояснительная записка 14 баллов	Общее оформление		
	Качество исследования (актуальность; обоснование проблемы; формулировка темы, целей и задач проекта; сбор информации по проблеме; анализ прототипов; выбор оптимальной идеи; описание проектируемого материального объекта – модели, образца)		
	Оригинальность предложенных идей, новизна		
	Выбор технологии изготовления (оборудование и приспособления). Разработка технологического процесса (качество эскизов, схем, чертежей, тех. карт, обоснованность рисунков).		
	Экономическая и экологическая оценка разрабатываемого и готового изделия.		
	Соответствие содержания выводов содержанию цели и задач, конкретность выводов, способность анализировать		

Изделие, продукт 20 баллов	Оригинальность дизайнерского решения (согласованность конструкции, цвета, композиции, формы; гармония)		
	Качество представляемого изделия, товарный вид, соответствие модным тенденциям		
	Практическая значимость		
Защита проекта 14 баллов	Четкость и ясность изложен, логика обзора проблемы		
	Презентация (умение держаться при выступлении, время изложения), культура подачи материала, культура речи.		
	Самооценка, ответы на вопросы		
Дополнительные критерии (баллы и прибавляются и вычитаются)	Самостоятельность выполнения проекта (собственный вклад автора), использование знаний вне школьной программы, владение понятийным профессиональным аппаратом по проблеме, способность проявлять самостоятельные оценочные суждения, качество электронной презентации; сложность изделия, оригинальность представления...		
Всего		50	

Суммарное количество баллов, набранное каждым участником в конкурсах, позволяет жюри с высокой степенью объективности определить победителей и призеров Олимпиады. Самые достойные (победители и призеры школьного этапа) отправляются на 2-й муниципальный этап. В муниципальном этапе участвуют только 7-е – 11-е классы.

Победителей и призеров олимпиады определяют по суммарному количеству баллов, набранному каждым участником во всех трех конкурсах.

В теоретическом туре учащиеся 5-х классов могут получить максимально 105 баллов, учащиеся 6-х классов – 110 баллов, учащиеся 7-х, 8-х, 9-х классов могут получить 115 баллов, 10-11 классов – соответственно 125 баллов.

Подведение итогов можно провести отдельно для учащихся 5-х, 6-х, 7-х, 8-х, 9-х классов. Если для учащихся используют один пакет заданий (10-11), результаты выстраивают в единую рейтинговую таблицу. Всех участников следует наградить грамотами.

5. Перечень материально-технического обеспечения школьного и муниципального этапов олимпиады.

В качестве аудиторий для теоретического конкурса целесообразно использовать школьные кабинеты, обстановка которых привычна участникам и настраивает их на работу. Расчет числа кабинетов определяется числом участников и посадочных мест в

кабинете. Каждому участнику должен быть предоставлен отдельный стол или парта. Участники разных возрастных групп должны выполнять задания конкурса в разных аудиториях. Следовательно, число аудиторий для проведения соревнований первого конкурса должно быть не меньше трех (7 класс, 8 - 9-й классы и 10-11-й классы).

В помещении должны быть дежурные (2 человека). Если тестирования проводятся одновременно в нескольких аудиториях, то количество дежурных соответственно возрастает. Около аудиторий также должны быть дежурные. Для нормальной работы участников в помещениях необходимо обеспечивать комфортные условия: тишина, чистота, свежий воздух, достаточная освещенность рабочих мест, температура 20-22°C, влажность 40-60%. Если в теоретических заданиях предложено использовать изображение эскизов, или других видов заданий разным цветом, в комплект раздаточного материала должны входить цветные карандаши, цветная бумага и т.д.

Перед началом работы учащиеся должны быть проинструктированы о продолжительности олимпиады, о правилах поведения во время выполнения теоретического задания, о случаях удаления с олимпиады, о времени ознакомления с результатами, о порядке подачи апелляции. В случае нарушения учащимся «Порядка проведения всероссийской олимпиады школьников» и (или) утвержденных требований представитель организатора олимпиады вправе удалить данного участника из аудитории, составив акт об удалении. В этом случае участник лишается права продолжить дальнейшие испытания.

Для решения задач целесообразно каждому участнику иметь калькулятор. Пользоваться сотовыми телефонами запрещено.

В номинации «Техника и техническое творчество» для выполнения практических работ участниками олимпиады должны быть подготовлены мастерские по ручной и станочной обработке древесины и металла и выполнению электротехнических работ (всего 5 мастерских, содержащих по 15 рабочих мест). Необходимо обеспечить учащихся материалами для обработки, инструментами, станочным и электромонтажным оборудованием, измерительными приборами и инструментами. *Материально-техническое оснащение по каждому виду работ приведено после примерных заданий в приложении.*

В номинации «Культура дома и декоративно-прикладное творчество» в качестве аудиторий для выполнения практических работ лучше всего подходят мастерские, в которых оснащение и планировка рабочих мест создают оптимальные условия для проведения этого этапа. У каждого участника должно быть свое рабочее место, оснащенное всем необходимым для работы. Для выполнения практической работы

необходимо каждому участнику подготовить задания, детали кроя и технологические карты с иллюстрациями для каждого участника. *Рекомендации по материально-техническому оснащению по каждому практическому заданию приведены в разделе примерных заданий в приложении.*

Перед выполнением практической работы по технологии обработки ткани необходимо провести инструктаж по технике безопасности.

Для выполнения практического задания необходимо обеспечить учащихся всем необходимым для выполнения задания или заранее подготовить инструктивно-методическое письмо с перечнем необходимого для выполнения учащимися подготовленными предметно-методическими комиссиями практической работы.

В аудитории должны постоянно находиться преподаватель для оперативного решения возникающих вопросов и механик для устранения неполадок швейных машин.

В мастерских должны быть таблицы по безопасным приемам работы.

Все учащиеся по двум номинациям должны работать в своей рабочей одежде.

Защиту проектов лучше всего проводить в актовом зале, который способен вместить всех желающих.

Вход в зал должен быть с противоположной стороны от места защиты проекта. Актовый зал желательно хорошо оформить, например, выставкой творческих работ учащихся. Для проведения конкурса необходимо наличие компьютера, проектора-мультимедиа, экрана, устройства для крепления плакатов, изделий, демонстрационные столы (3 штуки), скотч для крепления экспонатов, столы для жюри, таймер. Рядом с актовым залом, где проводится защита проектов, должна быть аудитория по подготовке участников к защите.

Для проведения всех конкурсов, работы жюри и оргкомитета необходимы канцелярские принадлежности: офисная бумага (А4, 80 г/см); авторучки синего (для участников), черного и красного (для жюри) цветов; папки и блокноты для жюри и оргкомитета; настольные калькуляторы для жюри; линейки; фломастеры и маркеры; прозрачные файлы (А4) для документации; самоклеющиеся бумажные этикетки разных цветов для маркировки пояснительных записок проектов, стендовых докладов и тезисов; пластиковые держатели для визиток, предназначенных всем действующим лицам олимпиады; картонные коробки для хранения и транспортировки рукописей проектов, тезисов, заполненных бланков ответов на задания первого и второго конкурсов и другой документацией.

6. Перечень справочных материалов, средств связи и электронно-вычислительной техники, разрешенных к использованию

Во время конкурсов, если задания предусматривают использование справочной литературы, следует подготовить эту литературу для учащихся заранее. Если в заданиях не предусмотрено обращение к справочным информационным источникам, использование любой справочной литературой запрещено, а также электронными вычислительными средствами и любыми средствами связи. Участникам запрещается приносить мобильные телефоны, компьютеры и любые технические средства для фотографирования и записи звука. Если представителем у участника будут найдены любые справочные материалы или любые электронные средства для приема или передачи информации (даже в выключенном состоянии), члены оргкомитета или члены жюри составляют акт и результаты участника в данном конкурсе аннулируются.

7. Порядок проведения школьного этапа олимпиады

Порядок проведения школьного этапа рекомендуется осуществить в течение двух дней. Проведение олимпиады по технологии включает:

- тестирование учащихся в течение -90 мин.;
- выполнение практической работы - 120 мин;
- презентацию идей проектов учащимися - до 8 мин.

В целях предотвращения преждевременного доступа к текстам заданий со стороны участников Олимпиады, а также их учителей, тур в каком-либо образовательном учреждении данного муниципалитета не может начинаться, если он уже закончился в другом образовательном учреждении этого муниципалитета. Желательно устанавливать время выполнения теоретического или практического задания одной параллелью в одной половине учебного дня (например: теория 5-6 (7) классы с 10.00 по 11.30, 11.30-12.30 - моделирование; практика 5- 6 (7) классы с 13.00 по 15.00 и т.д.). Существует практика проведения школьного этапа после уроков. В этом случае следует разделить проведение олимпиады (теория, практика) в соответствии с заданиями.

Перед началом соревнований все участники должны пройти регистрацию и получить идентификационный номер, который будет использоваться при проверке их решений олимпиадных задач.

Каждый участник школьного и муниципального этапов должен получить доступ к текстам заданий только в момент начала тура.

Перед началом тура рекомендуется провести инструктаж. Во время тура участникам Олимпиады запрещается пользоваться любыми электронными устройствами, электронными записными книжками, средствами связи (пейджерами, мобильными телефонами и т.п.), а также учебной литературой и заготовленными

личными записями. Во время всего тура каждый участник должен иметь возможность задать вопросы членам жюри по условиям задач и получить на них ответы. Участникам разрешается общаться во время тура только с представителями оргкомитета и жюри, а также с дежурными преподавателями, находящимися в месте размещения участников.

После окончания тура до сведения каждого участника должны быть доведены результаты оценивания представленных им на проверку решений олимпиадных заданий. Эти результаты являются предварительными и знакомство с ними осуществляется в индивидуальном порядке.

После объявления предварительных результатов для всех участников Олимпиады должна быть обеспечена возможность подачи апелляции и получения от жюри результатов ее рассмотрения. Перед подачей апелляции каждый участник должен иметь возможность индивидуально ознакомиться с предварительными результатами проверки своих работ, чтобы четко аргументировать причины своего несогласия с оценкой жюри.

Окончательные итоги школьного этапа подводятся жюри только после рассмотрения всех апелляций.

Окончательные результаты проверки решений всех участников фиксируются в итоговых таблицах. Каждая такая таблица представляет собой ранжированный список участников соответствующего класса, расположенных по мере убывания набранных ими баллов. Участники с одинаковыми баллами располагаются в алфавитном порядке. На основании этих таблиц жюри принимает решение о победителях и призерах школьного этапа Олимпиады по каждому классу.

Участники, выступавшие на школьном этапе за более высокий класс, чем тот, в котором они обучаются, помещаются в итоговую таблицу того класса, за который они выступали. В случае победы и участия в муниципальном этапе должны выполнять задания того же уровня.

Окончательные итоги подводятся на последнем заседании жюри школьного этапа после завершения процесса рассмотрения всех поданных участниками апелляций. Документом, фиксирующим итоговые результаты, является протокол жюри, подписанный его председателем, а также всеми членами жюри, присутствовавшими на этом заседании.

8. Порядок рассмотрения апелляций.

На школьном этапе апелляции случаются редко, но учащиеся имеют право на апелляцию, если есть веские к этому аргументы.

Апелляция рассматривается в случаях несогласия участника школьного этапа Олимпиады с результатами оценивания его олимпиадной работы. Порядок рассмотрения апелляции доводится до сведения участников и сопровождающих их лиц до начала проведения муниципального этапа.

Жюри всех этапов олимпиады рассматривает совместно с оргкомитетом соответствующего этапа апелляции. Рассмотрение апелляции производится при участии самого участника олимпиады. По результатам рассмотрения апелляции о несогласии с выставленными баллами жюри принимает решение об отклонении апелляции и сохранении выставленных баллов или об удовлетворении апелляции и корректировке баллов.

9. Рекомендуемая литература.

1. Бахтеева Л.А., Сарже А.В. Технология. Технологии ведения дома. 5 класс [Текст]. Учебник. М., Мнемозина, 2012.
2. Бахтеева Л.А., Сарже А.В. Технологии ведения дома. 6 класс [Текст]. Учебник. М., Мнемозина, 2013.
3. Бахтеева Л.А., Сарже А.В. Технология. Технологии ведения дома. 7 класс [Текст]. учебник. -М.: Дрофа, 2014. - 230с.
4. Глозман, Е.С. Технология. Индустриальные технологии. 5 класс: учеб. для гор. общеобразоват. учреждений [Текст] / Е.С. Глозман, А.Е. Глозман, О.Б. Ставрова, Ю.Л. Хотунцев; под ред. Ю.Л. Хотунцева, Е.С. Глозмана. – 6-е изд. стереотипное. – М.: Мнемозина, 2013.
5. Глозман, Е.С. Технология. Индустриальные технологии. 6 класс: учеб. для гор. общеобразоват. учреждений [Текст] / Е.С. Глозман, А.Е. Глозман, О.Б. Ставрова, Ю.Л. Хотунцев; под ред. Ю.Л. Хотунцева, Е.С. Глозмана. – 6-е изд. стереотипное. – М.: Мнемозина, 2013.
6. Глозман, Е.С. Технология. Индустриальные технологии. 7 класс: учеб. для гор. общеобразоват. учреждений [Текст] / Е.С. Глозман, А.Е. Глозман, О.Б. Ставрова, Ю.Л. Хотунцев; под ред. Ю.Л. Хотунцева, Е.С. Глозмана. – 6-е изд. стереотипное. – М.: Мнемозина, 2013.
7. О.А. Кожина. Обслуживающий труд 8 класс. [Текст]. учебник. -М.: Дрофа, 2013. - 224с.
8. О.А. Кожина, Кудакова Е.Н., Маркуцкая С.Э. Технология. 7 класс. [Текст]. учебник. -М.: Дрофа, 2014. - 255с.
9. И.А. Сасова. Технология. 5 класс. [Текст]. учебник. -М.: Вентана-граф, 2011.- 160с.
10. В.Д. Симоненко. Технология: вариант для девочек. 6 класс. [Текст]. учебник. -М.: Вента-граф, 2007. – 208с.
11. Н.В. Сеница. О.В. Табурчак. О.А. Кожина. В.Д. Симоненко. Технология. Обслуживающий труд. [Текст]. учебник. -М.: Просвещение, 2010.- 176с.
12. В.Н. Чернякова. Технология обработки ткани. 5-9 класс. [Текст]. учебник. - М.: Просвещение, 2002. - 191 с.
13. В.Д. Симоненко. А.Т. Тищенко. П.С. Самородский. Технология. Технический труд. Вариант для мальчиков. 7 класс. [Текст]. Учебник. - М.:

- Вентана-Граф, 2012.- 178с.
14. Ю.В. Крупская. Н.И. Лебедева. Л.В. Литикова. В.Д. Симоненко. Технология. Обслуживающий труд. 5 класс. [Текст]. учебник.- М.: Вентана-Граф, 2011. – 216с.
 15. Ю.В. Крупская. Н.И. Лебедева. Л.В. Литикова. В.Д. Симоненко. Технология. Обслуживающий труд. 6 класс. [Текст]. учебник.- М.: Вентана-Граф, 2011.- 224с.
 16. О.А. Кожина. Н.В. Сеница. О.В. Табурчак. В.Д. Симоненко. Технология. Обслуживающий труд. 7 класс. [Текст]. учебник.- М.: Вентана-Граф, 2011.- 196с.
 17. С.Э. Маркуцкая. Технология. Тесты по технологии. 5-7 класс. Обслуживающий труд. [Текст]. учебное пособие. – М.: Экзамен, 2009.- 128с.
 18. С.И. Богданова. Краткий справочник. Трудовое обучение. Обслуживающий труд. 5-9 классы. [Текст]. учебное пособие. – М.: Ранок, 2009. – 160с.
 19. В.Д. Симоненко. О.П. Очини. Н.В. Матяш. Технология. Базовый уровень: 10-11 класс. [Текст]. учебник. -М.: Вентана-Граф, 2009. – 224с.
 20. А.В. Леонтьев. Е.Ю. Зеленецкая. Технология предпринимательства. 9 класс. [Текст]. учебник. М.: Дрофа, 2007. – 192с.
 21. М.Г. Лапуста. Предпринимательство [Текст]. учебник. – М.: Инфра-М, 2011. – 608с.
 22. А.Ж. Насипов, В.Г. Петросян, Ю.Л. Хотунцев. Сборник задач по технологии 5-7 классы, 8-9 классы [Текст] - Нальчик, ООО «Полиграфсервис ИТ», 2012.
19. Школа и производство. – №6, 2000-2014.

Электронные ресурсы

1. elkniga.ucoz.ru
2. technologyedu.ru/load/uchebniki/4
3. <http://www.tot.150-mousosh10.edusite.ru/p4aa1.html>
4. Национальное образование. Форма доступа: rost.ru/projects
5. федерация Интернет-образования /В помощь учителю СОМ/ Форма доступа: fio
6. Всероссийская олимпиада. Форма доступа: www.rosolimp.ru.

Председатель центральной предметно-методической комиссии по номинации «Техника и техническое творчество» Всероссийской олимпиады школьников по технологии, проф., д.ф.м.н.

Ю.Л. Хотунцев

Председатель центральной предметно-методической комиссии по номинации «Культура дома и декоративно-прикладное творчество» Всероссийской олимпиады школьников по технологии, доц., к.п.н.

Г.Н.Татко

Приложение.

Примерны заданий XVIII Всероссийской олимпиады по технологии.
Номинация «Культура дома и декоративно-прикладное творчество»

Школьный этап - 5 класс
Теоретические задания

Кулинария

1. Разгадайте кроссворд, вписывая по горизонтали ответы на русские народные загадки.



1.						
	2.					
	3.					
4.						

1. Меня одну не едят, а без меня мало едят.
2. В воде родится, но воды боится.
3. Отдельно — я не так вкусна, но в пище — каждому нужна.
4. И не красива, и не вкусна, а без неё не проживёшь.

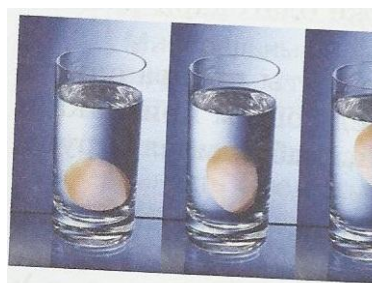

2. Определите степень доброкачественности яиц, представленных на рисунке

1 стакан -

2 стакан - _____
 3 стакан - _____

3. Объясните, почему на рис. № 3 яйцо в стакане с водой всплывает на поверхность?

Материаловедение

4. Составьте буквы в правильном порядке, разгадайте зашифрованное слово, получите свойство ткани, характеризующее способность одежды сохранять тепло, выделяемое телом человека

– а и е п л з т о с т ь щ о н т

Ответ: _____

5. Творческое задание. Вам предложен фартук:

1. Выполните эскиз фартука, по предложенному описанию, используя разные цвета,:



- а) цельнокроеный с закругленным низом, на бретелях, с двумя накладными карманами.
- б) отрезной с трапецивидным нагрудником, на бретелях, нижняя часть с мягкими складками по талии заканчивается одним большим накладным карманом.
- в) отрезной с нагрудником в форме сердца, на бретелях, нижняя часть со сборкой по талии.

2. Внесите ответы в таблицу:

- а) ткань (волокнистый состав);
- б) вариант декоративной отделки.

Описание:	Эскиз
	
волокнистый состав:	
декоративная отделка и фасонные изменения:	

--	--

№ п/п	Ответы 5 класс																						
1.	<table border="1" style="margin-left: auto; margin-right: auto;"> <tr> <td colspan="2" style="text-align: center;">1.С</td> <td>о</td> <td>л</td> <td>ь</td> </tr> <tr> <td></td> <td>2.С</td> <td>о</td> <td>л</td> <td>ь</td> </tr> <tr> <td></td> <td>3.С</td> <td>о</td> <td>л</td> <td>ь</td> </tr> <tr> <td>4.С</td> <td>о</td> <td>л</td> <td>ь</td> <td></td> </tr> </table>			1.С		о	л	ь		2.С	о	л	ь		3.С	о	л	ь	4.С	о	л	ь	
1.С		о	л	ь																			
	2.С	о	л	ь																			
	3.С	о	л	ь																			
4.С	о	л	ь																				
2.	1 стакан – свежее; 2 – средней свежести; 3 – старое, несвежее.																						
3.	Воздух и газы, которые скапливаются в старом яйце, легче воды, поэтому такое яйцо всплывает.																						
4.	теплозащитность																						
5.	Описание																						
	а	б	в																				
																							
	<p>а) волокнистый состав: хлопок, лен, химические волокна;</p> <p>б) декоративная отделка: использование отделочной ткани - бант по центру нагрудника, планка на карманах, накладные карманы фигурной формы.</p>	<p>а) волокнистый состав: хлопок, лен, химические волокна;</p> <p>б) декоративная отделка: аппликация по центру нагрудника, накладной карман из отделочной ткани.</p>	<p>а) волокнистый состав: плотный хлопок, лен;</p> <p>б) декоративная отделка: использование отделочной ткани – бретели, пояс, оборка по низу фартука.</p>																				
	<p>Оценка задания:</p> <p>1. эскиз – 4 балла;</p>																						

2. волокнистый состав – 2 балла;
3. декоративная отделка – 2 балла.
Итого: 6 баллов

Школьный этап - 6 класс
Теоретические задания

Кулинария

1. Определите название продукта, который был завезен в Европу из Америки и сейчас употребляется как в жидком, так и в твердом виде

Ответ: _____.

2. Объясните, для чего нарезанные яблоки необходимо сбрызнуть лимонным соком.



3. Назовите этап технологического процесса приготовления ягодного киселя, не подписанный на схеме.

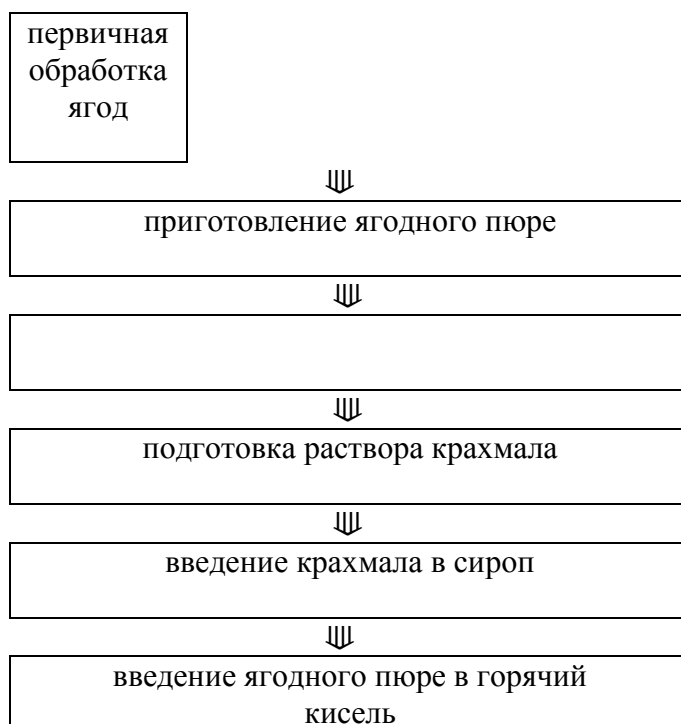

Материаловедение

4. Верны ли следующие утверждения?

- А) Стороны ткани (лицевая и изнаночная) всегда имеют различный вид.
- Б) На изнаночной стороне ткани рисунок нечёткий, блеск и ворс отсутствуют, видны ткацкие узелки и ворсинки.

Обведите номер верного ответа.

- 1) только А; 2) только Б; 3) верны оба утверждения; 4) оба утверждения не верны.

5. Творческое задание. Вам предложены детали кроя брюк и образцы ткани.

1. Стрелками укажите направление нити основы.
2. Выполните два эскиза двух моделей брюк разного назначения, согласно предложенным деталям кроя.
3. Выберите рекомендуемый образец ткани (из предложенных образцов 6х6 см) для каждой модели, наклейте, подпишите название ткани или ее состав
4. Внесите ответы в таблицу:

Детали кроя брюк

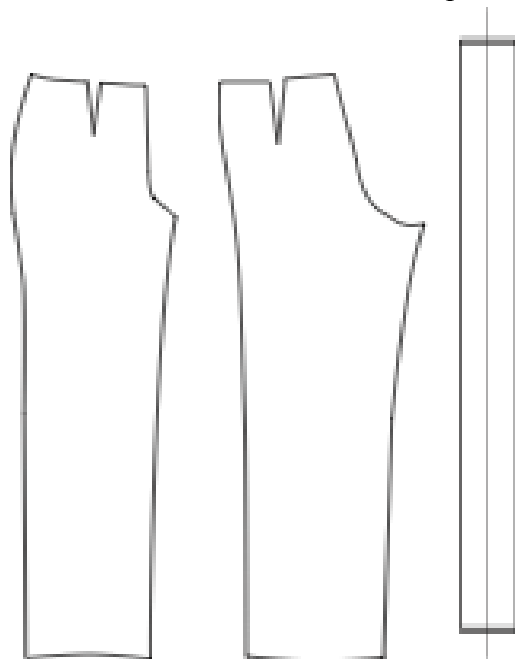

Эскиз № 1	Эскиз №2
-----------	----------

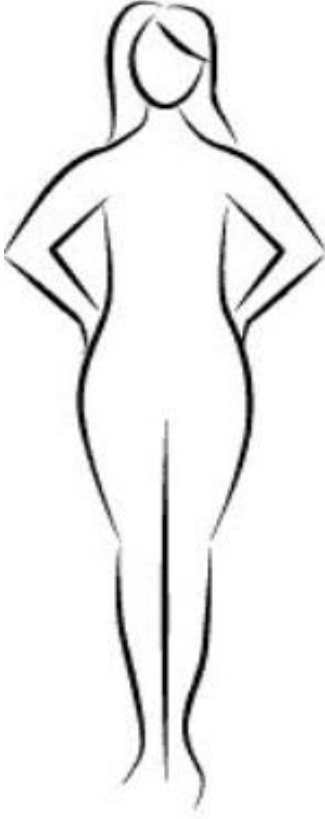
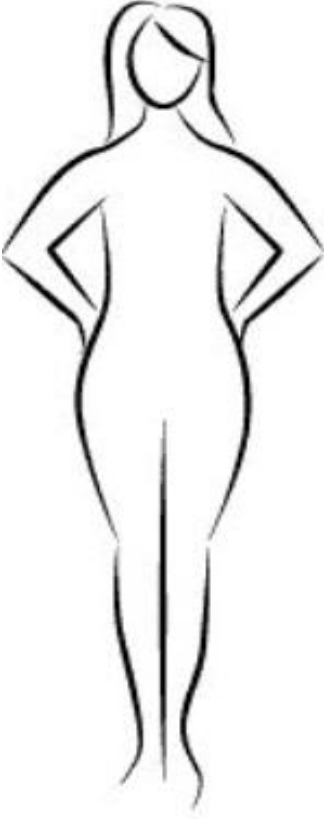
	
назначение	назначение
рекомендуемый волокнистый состав ткани	рекомендуемый волокнистый состав ткани
<div style="border: 1px solid black; padding: 10px; width: fit-content; margin: auto;"> <p><i>место наклеивания образца ткани</i></p> </div>	<div style="border: 1px solid black; padding: 10px; width: fit-content; margin: auto;"> <p><i>место наклеивания образца ткани</i></p> </div>

Ответы 6 класс	
№ п/п	
1.	<i>Шоколад</i>
2.	<i>Чтобы срезы не темнели</i>
3.	<i>Приготовление сиропа</i>
4.	<i>2</i>

5.		
	Эскиз №1	Эскиз №2
		
	<p align="center"><u>Назначение</u></p> <p>для работы и учебы, повседневной носки</p>	<p align="center"><u>Назначение</u></p> <p>для носки в домашних условиях, в качестве одежды для сна</p>
	<p align="center"><u>Рекомендуемый волокнистый состав ткани</u></p> <p>чисто-шерстяные ткани, смесовые ткани из шерсти с добавлением синтетических волокон</p>	<p align="center"><u>Рекомендуемый волокнистый состав ткани</u></p> <p>натуральные ткани из хлопка: бязь, фланель, бумазея</p>
<p>Оценка задания:</p> <ol style="list-style-type: none"> 1. Правильно нанесены линии нити основы – 2 балла 2. Эскиз в соответствии с деталями кроя и назначением – 2 балла; 		

пропусков, обозначенных буквами А-В. Вставьте на места пропусков термины из списка (в нужном падеже и числе). Цифры, соответствующие каждому из терминов запишите в таблицу под соответствующими буквами.

Одно из условий качественной работы швейной машины — правильная установка иглы. Она должна быть вставлена в _____ (А) иглодержателя на игловодителе до упора, обращена длинным желобком в сторону _____ (Б) на иглодержателе и прочно закреплена _____ (В) иглодержателя. Положение иглы должно быть чётко зафиксировано, так как любое изменение положения приводит к её поломке и снижению качества строчки.

Список терминов:

- 1) винт 4) острие иглы
- 2) колба 5) стержень
- 3) муфта 6) нитенаправитель

А	Б	В

6. Продолжите предложение.

Ежедневную уборку помещения следует начинать с _____

7. Расположите этапы процесса проектирования изделий в правильной последовательности. Запишите в таблицу получившуюся последовательность букв.

- А) конструкторско-технологический
- Б) заключительный
- В) поисково-исследовательский

Ответ:

--	--	--

8. Прочитайте внимательно текст. По описанию модели шорт предложите вариант шва для обработки низа шорт тесьмой. Зарисуйте схему шва

Шорты прямые, свободной формы с притачным поясом. По линии талии на передних половинках шорт имеются две мягкие складки. Шорты выполнены из тонкой шерстяной ткани, по низу отделаны тесьмой.



9. Как называется кружево, фрагмент которого показан на рисунке?

Ответ _____

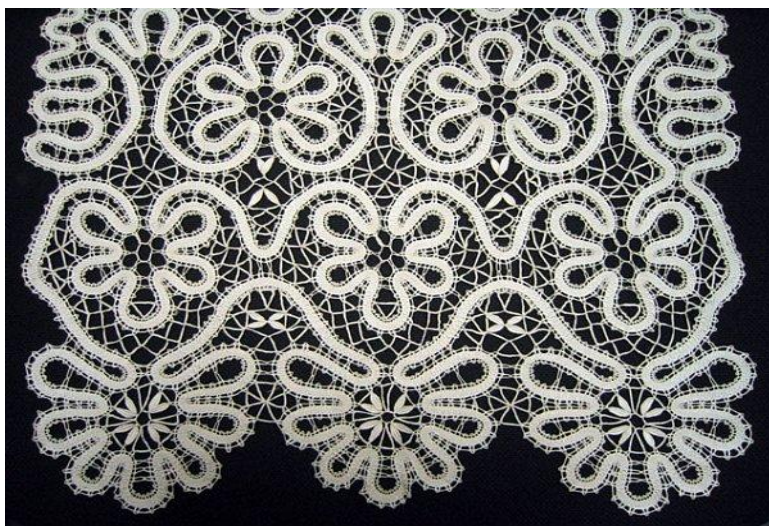

10. Творческое задание. Вам предложены детали кроя юбки.

1. Стрелками укажите направление нити основы;
2. Выполните эскиз изделия, согласно деталям кроя (вид спереди и вид сзади);
3. Предложите вариант декоративного оформления (отделки) юбки..

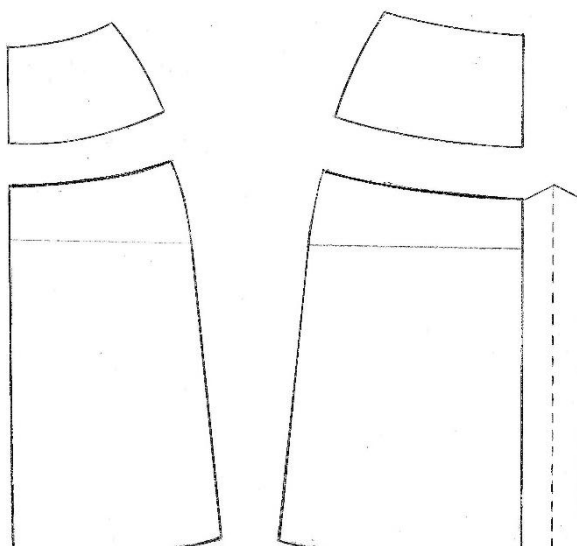



1. Детали кроя

2. Эскиз

Описание модели:

Назначение

Силуэт

Детали

Цвет

Отделка

Ткани

—

№ п/п	Ответы 7 класс
1.	Солянка
2.	2
3.	Для завтрака
4.	Осыпаемость
5.	361
6.	С проветривания
7.	ВАБ

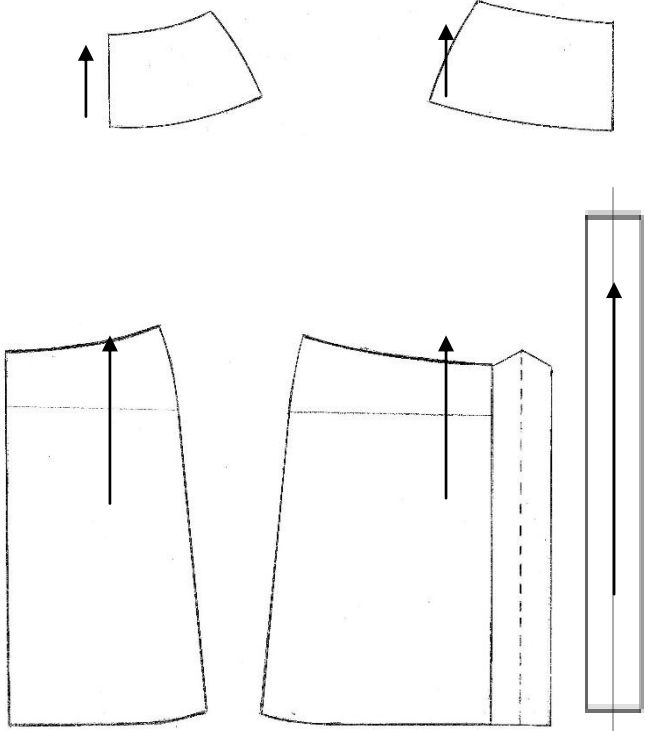
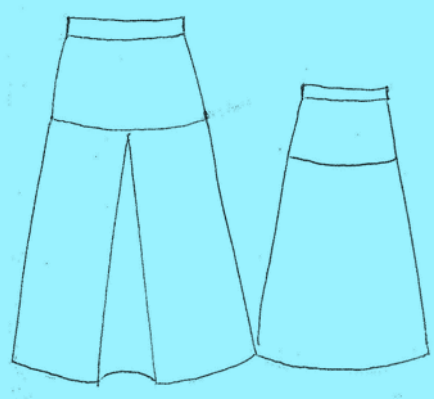
8.	 <p><i>Накладной шов с открытым срезом</i></p>	
9.	<p><i>Вологодское кружево</i></p>	
10.	<p>а</p> 	<p>б</p> 
<p>Оценка задания:</p> <ol style="list-style-type: none"> 1) определение направления нити основы -2 балла; 2) определение конструкции юбки и ее особенностей – 2 балла; 3) эскиз юбки в цвете – 2 балла <p>Итого: 6 баллов</p>		

Школьный этап 8 - 9 класс
Теоретические задания

Кулинария

1. Как называется старинный восточно-славянский напиток из воды, мёда и пряностей, в число которых нередко входили лечебные травяные сборы

Ответ _____.



2. Какой из рисунков показывает, что вы окончили еду?
Обведите номер верного ответа.

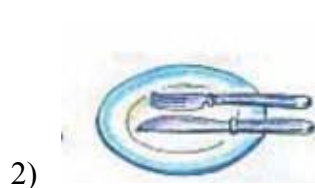

3. Верны ли следующие утверждения о варке бульона?

- А). Для получения бульона рыбу (птицу, мясо, грибы) заливают горячей водой, доводят до кипения и варят до готовности при слабом кипении
- Б). Для получения бульона рыбу (птицу, мясо, грибы) заливают холодной водой, доводят до кипения и варят до готовности при слабом кипении.

Обведите номер верного ответа.

- 1) верно только А; 2) верно только Б; 3) верны оба действия; 4) оба действия не верны

Материаловедение

4. Составьте буквы в правильном порядке, расшифруйте слово, получите свойство ткани - способность текстильных материалов в подвешенном состоянии образовывать мягкие подвижные складки.

- ь п р д у р т а о и м п е с

5. На рисунках представлены варианты ткацких дефектов. Какой из вариантов дефектов можно устранить при раскрое изделия за счёт лекальных выпадов. Обведите номер верного ответа.

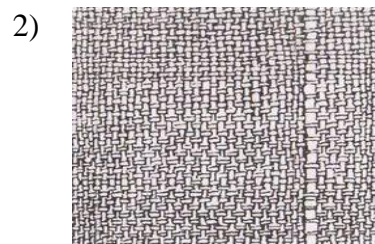
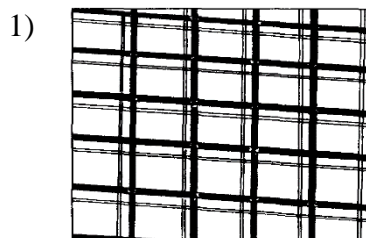

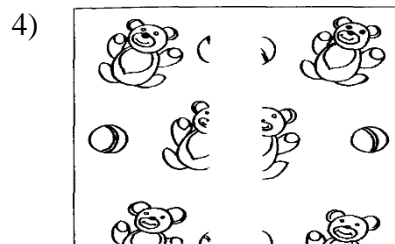
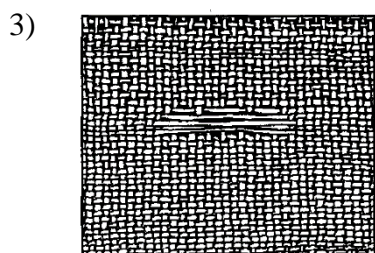

Машиноведение

6. Вставьте пропущенное слово:

_____ - это изделие, выполненное из однородного материала без сборки.

7. Продолжите предложение.

Рабочее место школьника должно располагаться так, чтобы свет падал на поверхность стола _____

8. Прочитайте внимательно текст описания модели юбки.

Юбка коническая - «полу-солнце» с притачным поясом из тонкой шёлковой ткани.

Предложите вариант шва для соединения полотнищ юбки. Зарисуйте схему шва.

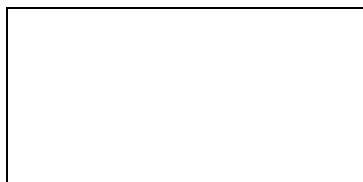

9. Определите, в чем заключается цель любого проектирования?

Обведите номер верного ответа.

- 1). Разработка плана определенных действий;
- 2). Создание нового продукта, удовлетворяющего потребностям людей;
- 3). Изготовление изделия по определенному заказу;
- 4). Организация мероприятия по определенному заказу.

10. Творческое задание. Вам предложены детали кроя платья.

1. Выполните эскиз изделия, согласно деталям кроя (вид спереди и вид сзади);
2. Сделайте описание модели платья по эскизу;
3. Предложите вариант декоративной отделки платья.
4. Предложите ткани (или волокнистый состав) для этой модели платья.

Детали кроя платья	Эскиз (вид спереди)	Эскиз (вид сзади)
--------------------	---------------------	-------------------

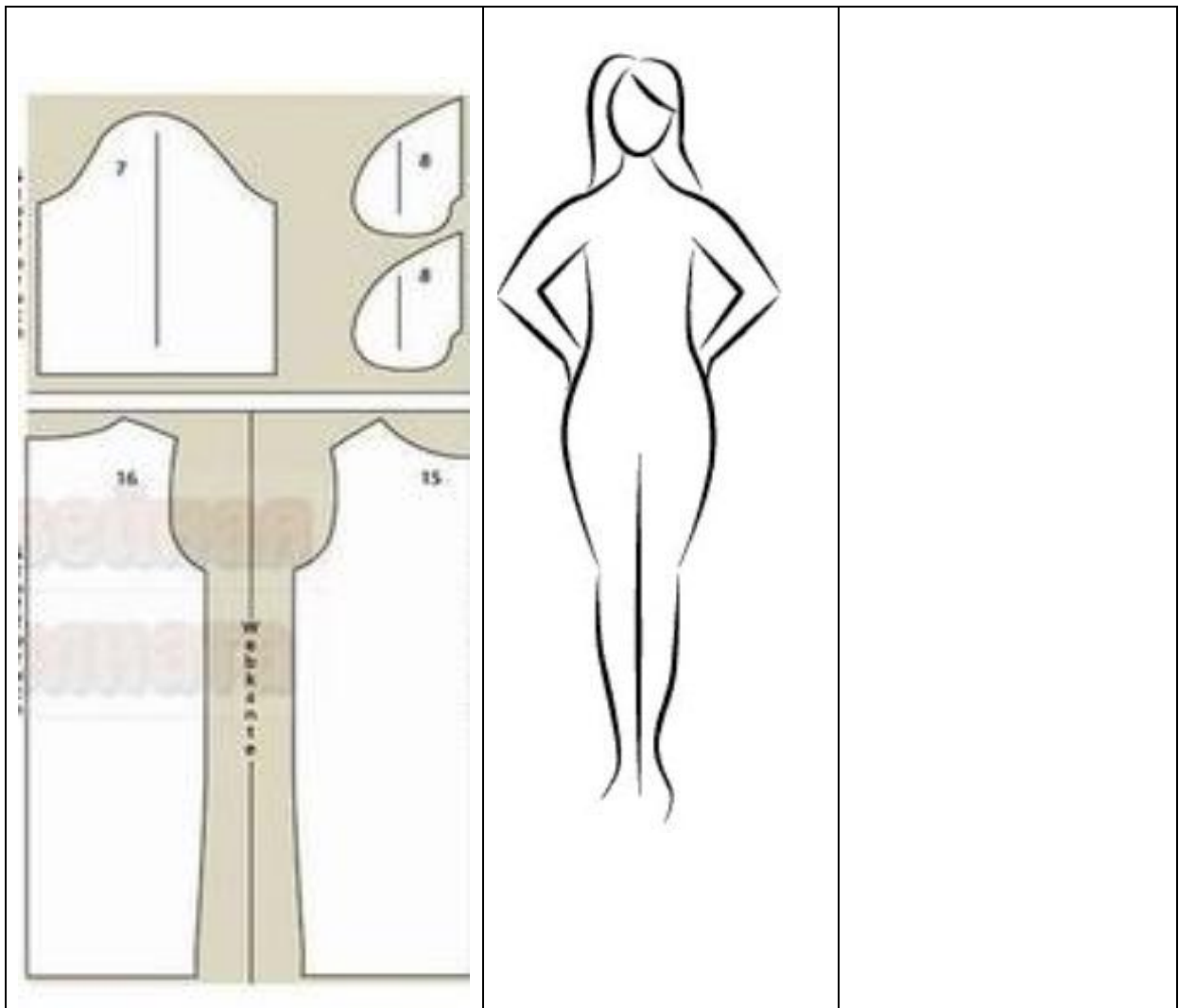

Описание модели:

Назначение _____

Силуэт _____

Детали _____

Цвет _____

Отделка _____

Ткани _____

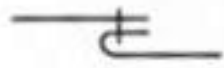
№ п/п	Ответы 8-9 класс
1.	Сбитень
2.	2
3.	2
4.	Драпируемость
5.	3
6.	Деталь
7.	С левой стороны
8.	<p>Стачной взаутюжку</p> 

9.	2		
10.	Эскиз платья (вид спереди)	Эскиз платья (вид сзади)	
			
	<p>Описание модели: <i>Назначение: для повседневной носки на работу или учебу .</i> <i>Силуэт: прямой.</i> <i>Детали: рукав втачной длиной ¾, вырез горловины «лодочка», карманы в боковых швах.</i> <i>Цвет: спокойная, сдержанная цветовая гамма (серый, синий, бордовый, бежевый и др).</i> <i>Отделка: отделочная строчка по горловине и низу рукавов.</i> <i>Ткани: чисто-шерстяные ткани, смесовые ткани из шерсти или льна с добавлением синтетических волокон.</i></p>		
	<p>Оценка задания: 1) эскиз платья в цвете - 2 балла; 2) описание модели платья по эскизу – 2 балла; 3) выбор декоративной отделки – 1 балл; 4) выбор ткани – 1 балл Итого: 6 баллов</p>		

Школьный этап 10 - 11 класс
Теоретические задания

Кулинария

1. Какие блины назывались русскими, во времена описываемые в поэме А.С. Пушкина?



*Они хранили в жизни мирной
Привычки милой старины:
У них на Масленице жирной
Водились русские блины.
«Евгений Онегин»*

2. Внимательно изучите рисунок сервировки стола. Для какого приема пищи выполнена сервировка?



3. Определите в какой последовательности в соответствии с этикетом должны использоваться столовые приборы при сервировке стола, представленной на рисунке выше. Обоснуйте свой ответ

4. Составьте буквы в правильном порядке, расшифруйте слово: свойство ткани – способность поглощать водяные пары из воздуха не становясь влажной на ощупь.

- к ч с ь т г г и о о р п н о и с

5. На рисунках представлены варианты некачественной машинной строчки. Какой из вариантов строчки можно исправить следующими действиями: сначала усилить натяжение верхней нити, а затем уменьшить натяжение нижней нити. Обведите номер верного ответа.

1)

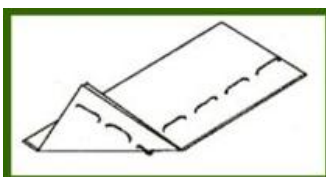

2)



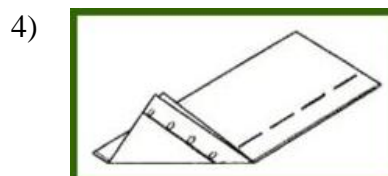
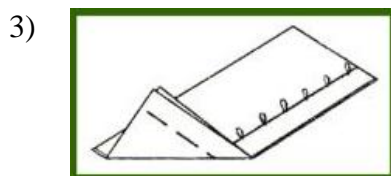

6. Вставьте пропущенное слово.

В детских игрушках, электрических часах и фонариках в качестве источника электрической энергии используют _____ элементы.

7. Как называется модель платья, представленного на рисунке? Кто автор модели?

Ответ : _____



8. Решите задачу. Для покраски одного квадратного метра стены нужно 2 кг краски.

Определите количество банок, необходимых для покраски стены высотой 3м и длиной 8м, если в банке – 3 кг.

Решение: _____

9. Верны ли следующие утверждения?

Поднять рыночную цену выпускаемой продукции позволяют:

А) улучшение организации производства;



Б) улучшение качества продукции;

Обведите номер верного ответа.

- 1) верно только А
- 2) верно только Б
- 3) верны оба утверждения
- 4) оба утверждения неверны

10. Творческое задание. Вам предложены детали кроя платья.

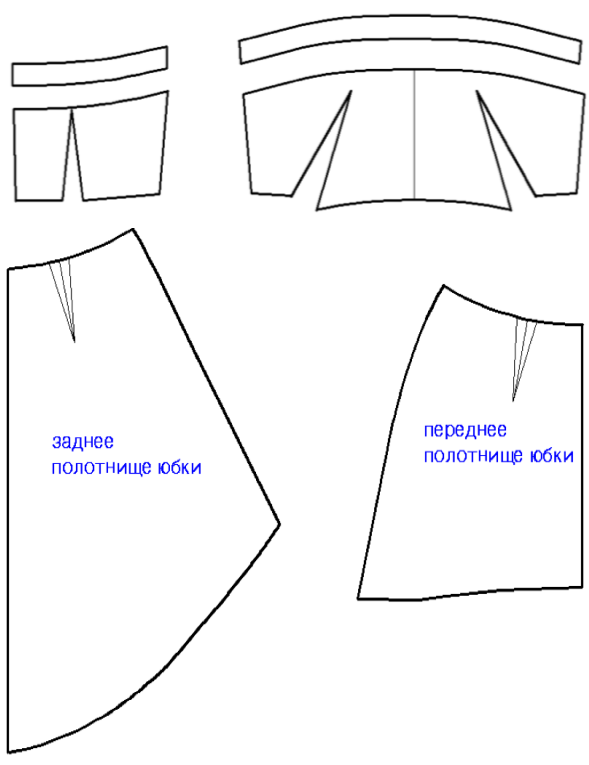
1. Выполните эскиз модели платья, согласно деталям кроя (вид спереди);
2. Сделайте описание модели платья по эскизу;
3. Предложите вариант декоративной отделки платья.
4. Предложите ткани (или волокнистый состав) для этой модели платья.

Детали кроя платья	Эскиз (вид спереди)	Эскиз (вид сзади)
		

Описание модели:

Назначение

Силуэт

Детали

Цвет

Отделка

Ткани

—

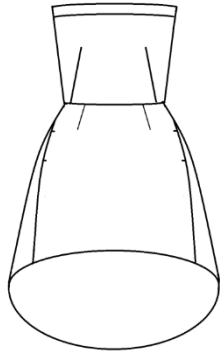
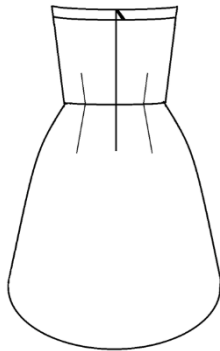
№ п/п	Ответы 10-11 класс	
1.	<i>Гречневые или полугречневые блины</i>	
2.	<i>Для обеда</i>	
3.	<i>Сначала используют ложку, затем вилку и нож. Столовыми приборами пользуются в том порядке, в котором они лежат на столе, начиная с крайних и двигаясь по направлению к тарелке.</i>	
4.	<i>Гигроскопичность</i>	
5.	<i>4</i>	
6.	<i>Гальванические</i>	
7.	<i>Маленькое чёрное платье. Габриель (Коко) Шанель.</i>	
8.	<p>Ответ: 16 банок краски Решение: 1) $3 \times 8 = 24(\text{м}^2)$- площадь стены. 2) $24 \times 2 = 48$ (кг)-краски необходимой для покраски стены. 3) $48:3 = 16$ банок краски.</p>	
9.	<i>А</i>	
10.	Эскиз платья (вид спереди)	Эскиз платья (вид сзади)
		
	<p>Описание модели: <i>Назначение: летнее платье-бюстье (сарафан).</i> <i>Силуэт: приталенный.</i> <i>Детали: лиф платья отделан притачной бейкой, юбка разной длины(сзади длиннее, спереди короче)</i> <i>Цвет: разнообразная цветовая гамма (белый, синий, красный и др).</i> <i>Отделка: отделочная ткань для бейки, вышивка.</i> <i>Ткани: хлопок (ситец, бязь, сатин), лен, смесовые ткани из хлопка или льна с добавлением синтетических волокон.</i></p> <p>Оценка задания: 1) эскиз платья в цвете - 2 балла; 2) описание модели платья по эскизу – 2 балла; 3) выбор декоративной отделки – 1 балл; 4) выбор ткани – 1 балл Итого: 6 баллов</p>	

(комплект олимпиадных заданий для проведения школьного этапа олимпиады)
по номинации «Культура дома и декоративно-прикладное творчество»

для 5-11 классов

Уважаемые коллеги!

Мы рекомендуем примерные варианты практических заданий.

Вы можете дополнить и расширить перечень вариантов.

5 класс

Вариант 1

К разделу «Культура дома и кулинарные работы»

Оценочная таблица

	Задание	Количество баллов	Баллы по факту
1	Составьте меню к завтраку для семьи из четырёх человек	7	
2	Проведите сервировку стола к этому завтраку	7	
3	Покажите разные способы складывания сервировочных салфеток (не менее пяти вариантов)	6	
	Итого баллов:	20	

1. Меню к завтраку.

2. Схематичное расположение блюд и приборов к завтраку.

3.Варианты складывания салфеток.

1. _____
2. _____
3. _____
4. _____
5. _____
6. _____

Вариант 2
К разделу «Материаловедение»

Творческое практическое задание. Выполнить коллаж-коллекцию тканей растительного происхождения.

Время выполнения – 45- 90 мин.

Вариант 3

К разделу «Технология обработки текстильных материалов. Рукоделие»

Время выполнения – 45 мин.

Материалы и инструменты: ткань из хлопка светлых тонов с нанесенным рисунком, рабочая коробка или папка для выполнения вышивки с пяльцами, нитками мулине, иглой для вышивания, ножницами, элементы декора.

Практическое задание «Выполнение вышивки декоративной салфетки ручными стежками».

- 1.Выполнить вышивку предложенного мотива, используя ручные швы, стежки и строчки.
- 2.Дополнить декорирование салфетки предложенными материалами (пуговицами, бусинами, тесьмой, лентами...).
3. Оформить срезы салфетки.

Самоконтроль:

- Ручные строчки должны быть ровные и аккуратные.
- Изнаночная сторона должна быть аккуратной, без узлов.

- Цветовая гамма ниток должна сочетаться.
- Качественное крепление пуговиц.
- Оправданное, уместное и оригинальное использование декоративных элементов
- Соблюдение правил безопасной работы.

Шаблон для перевода контура



Карта пооперационного контроля по выполнению практической работы

«Выполнение вышивки декоративной салфетки ручными стежками».

№ п/п	Критерии оценки	Баллы	Баллы по факту
1	Вышивка выполнена по контуру рисунка	3	
2	Использование разнообразных швов в работе	2	
3	Качество выполнения контура рисунка	3	
4	Качество изнаночной стороны	3	
5	Внешний вид (цветовая гамма ниток, аккуратность выполненной работы)	3	

6	Оригинальное использование декоративных элементов салфетки	2	
7	Оригинальная и качественная обработка срезов салфетки	3	
8	Соблюдение правил безопасной работы и правильная организация рабочего места	1	
Итого баллов		20	

Вариант 4

К разделу «Технология обработки текстильных материалов. Рукоделие»

Время выполнения – 60 мин.

Материалы и инструменты:

ткань, нитки, пуговицы, бусины, пряжа, декоративный шнур и т.д., рабочая коробка или папка для рукоделия.

Практическое задание:

По инструкционной карте выполнить игольницу (новогодний сувенир, мягкую игрушку из предложенных материалов, используя ручные швы, стежки и строчки).

Например: «Изготовление новогодней игрушки»

Задание:

Выполнить новогоднюю игрушку согласно инструкционно-технологической карте.

Материалы и инструменты:

- ткань (фетр);
- нитки х/б, мулине;
- бусинки, бисер, пуговицы, тесьма;
- игла;
- булавки;
- ножницы;
- мел;
- лекала.

Варианты шаблонов

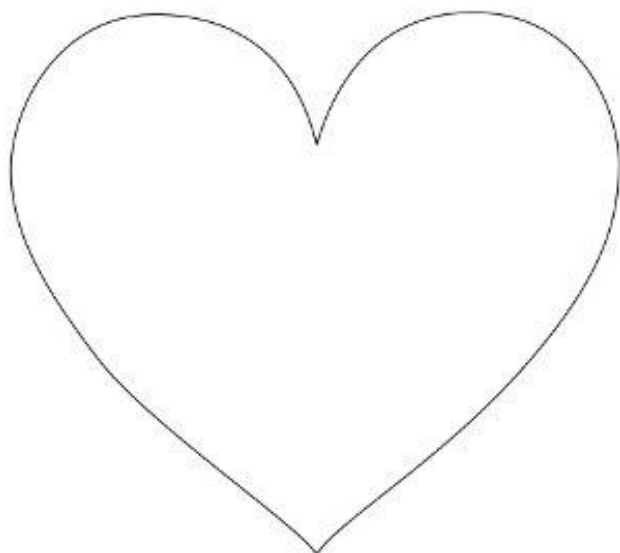

6 класс

Вариант 1

К разделу «Кулинария»

Творческое практическое задание. Выполнить из цветной бумаги макет кухни-столовой в масштабе 1:20 (1 клетка = 20 см).

Время выполнения – 45 мин.

Вариант 2

К разделу «Технология обработки текстильных материалов».

Время выполнения – 60 мин.

Практическое задание: «Выполнение аппликации с использованием фетра, пуговиц и элементов вышивки».

Материалы и инструменты: ткань с мелким рисунком/гладкокрашенная, фетр, пуговицы с отверстиями, рабочая коробка или папка для выполнения вышивки с пяльцами, нитками мулине, иглой для вышивания, ножницами, шаблоны....

1. Выполнить вышивку предложенного мотива, используя тамбурный шов, прикрепить элементы из фетра и/или пуговицы.

2. Дополнить декорирование салфетки предложенными материалами (бусинами, тесьмой, лентами...)

Самоконтроль:

- Ручные строчки должны быть ровные и аккуратные.
- Изнаночная сторона должна быть аккуратной, без узлов.
- Цветовая гамма ниток должна сочетаться.
- Качественное крепление пуговиц.
- Оправданное, уместное и оригинальное использование декоративных элементов
- Соблюдение правил безопасной работы.

Образец готовой работы



Шаблон для перевода контура рисунка

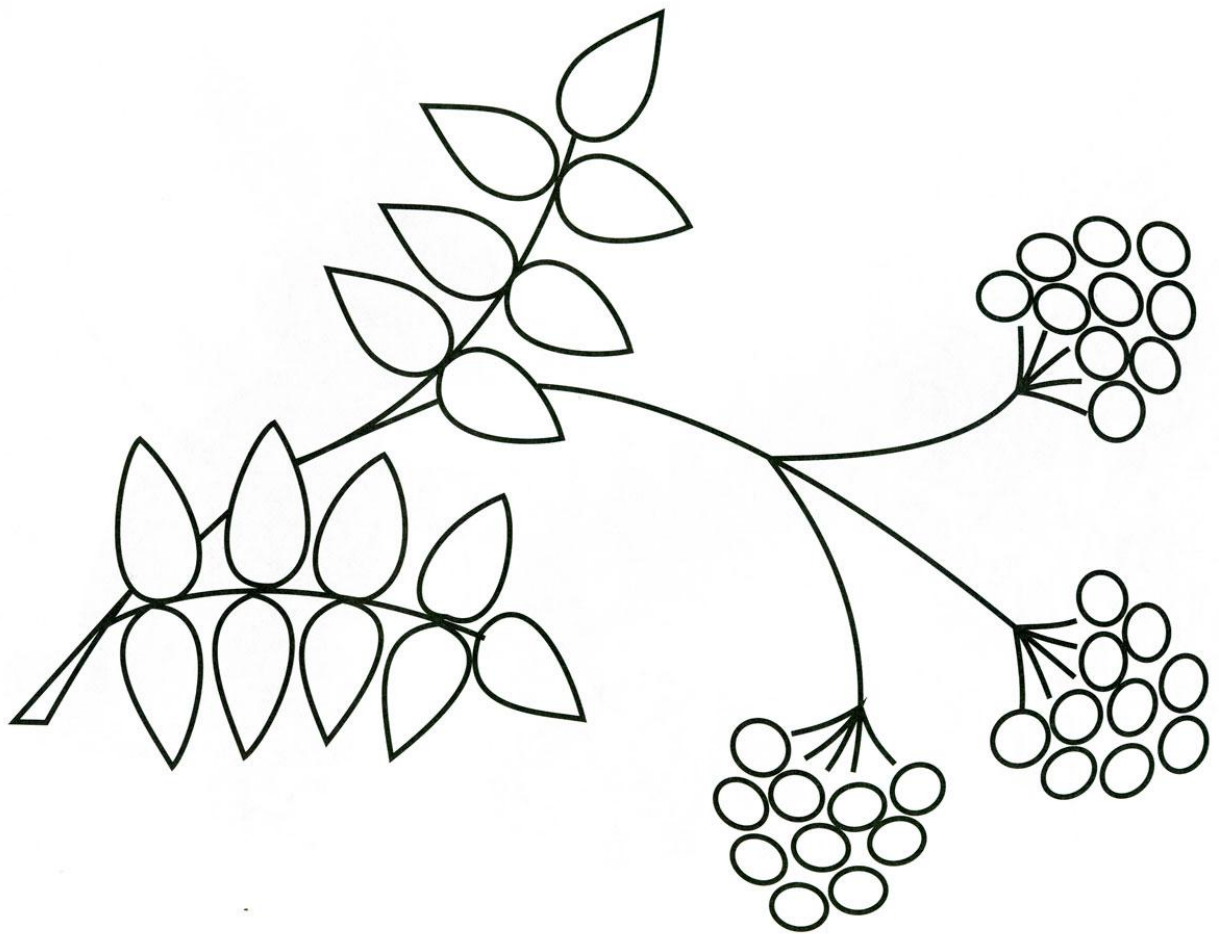

Карта пооперационного контроля по выполнению практической работы

**«Выполнение аппликации с использованием фетра, пуговиц и элементов
вышивки»**

№ п/п	Критерии оценки	Баллы	Баллы по факту
1	Вышивка, крепление элементов и пуговиц выполнены по намеченному контуру рисунка	3	
2	Качественное выполнение тамбурного шва в работе	2	
3	Качественный раскрой деталей цветов по шаблонам	2	
4	Качество крепление пуговиц с отверстиями	3	
5	Качество изнаночной стороны	2	
6	Внешний вид (цветовая гамма ниток, аккуратность выполненной работы)	3	
7	Оригинальное использование декоративных элементов салфетки	3	
8	Соблюдение правил безопасной работы и правильная организация рабочего места	2	
	Итого баллов	20	

К разделу «Моделирование швейных изделий»

Время выполнения – 30-45 мин.

Практическое задание: «Моделирование головного убора»



Внимательно прочитайте задание.

1. Нарисуйте три оригинальные модели головных уборов:

- косынка на притачной планке,
- поварской колпак,
- пилотка.

2. Подумайте и начертите геометрические фигуры, форма которых будет использоваться для раскроя предложенных моделей головных уборов.

3. Придумайте и предложите варианты отделки изделий.

<p>Модель 1 косынка</p>	<p>Модель 2 поварской колпак</p>	<p>Модель 3 пилотка</p>
 <p>Варианты отделки:</p> <ol style="list-style-type: none"> 1. _____ 2. _____ 3. _____ 4. _____ 	 <p>Варианты отделки:</p> <ol style="list-style-type: none"> 1. _____ 2. _____ 3. _____ 4. _____ 	 <p>Варианты отделки:</p> <ol style="list-style-type: none"> 1. _____ 2. _____ 3. _____ 4. _____
<p>Геометрические фигуры, форма которых будет использоваться для раскроя предложенных моделей головных уборов</p>		
<p>Модель 1 косынка</p>	<p>Модель 2 поварской колпак</p>	<p>Модель 3 пилотка</p>

«Моделирование головных уборов»

№ п/п	Контролируемые параметры	Баллы	Баллы по факту
1	Принципиальное разнообразие моделей головных уборов	4	
2	Оригинальность предложенных идей	4	
3	Грамотное определение геометрических фигур	4	
4	Оптимальный подбор отделки (не менее 4-х вариантов)	4	
5	Грамотное оформление эскизов, мастерство исполнения	4	
	Итого:	20	

7-8 класс

К разделу «Технология обработки текстильных материалов. Рукоделие»

Вариант 1

Время выполнения – 60 мин.

Материалы и инструменты: ткань, нитки, пуговицы, бусины, пряжа и т.д., рабочая коробка или папка для рукоделия.

По инструкционной карте выполнить игольницу (мягкую игрушку, накладную заплату, текстильный сувенир из предложенных материалов, используя ручные швы, стежки и строчки).

Сувенир «Грелка-чехол КОШКА»

Задание: выполните грелку-чехол согласно инструкционно - технологической карте.

Материалы	Инструменты
1. Ткань основная – плотная Х/Б, например бязь. 2. Ткань отделочная (для ушек) - фетр. 3. Нитки х/б (№10, №40). 4. Мулине 5. Элементы декора (тесьма, атласные тонкие ленты, маленькие помпоны для щёчек и носика КОШКИ, бусины, бисер, пуговицы...).	1. Игла ручная, напёрсток. 2. Ножницы для работы с бумагой и тканью. 3. Булавки. 4. Мел портновский 5. Вырезанные выкройки деталей.

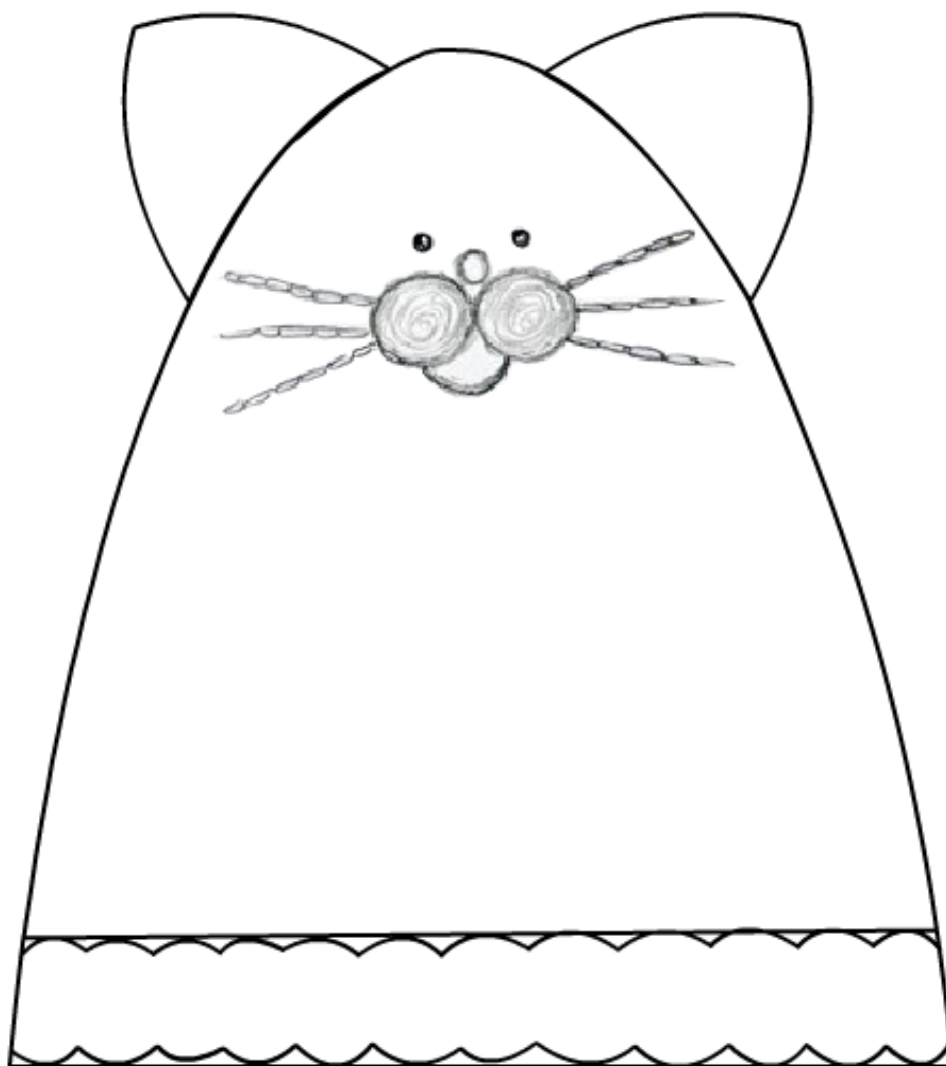

№ п/ п	Этапы выполнения Технические условия	Материалы и инструменты	Изображение
1	Внимательно прочитайте задание. Продумайте цветовое решение изделия и элементы отделки. Выберите соответствующие ткани и элементы декора для выполнения задания.		
2	Используя «Лист для вырезания» аккуратно вырежьте выкройки - основной детали грелки - деталь ушек	«Лист для вырезания», ножницы для бумаги	

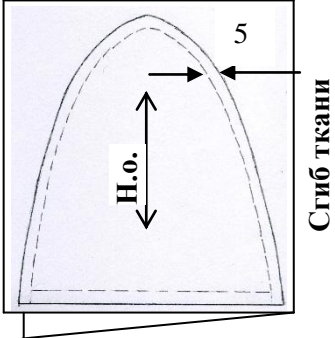
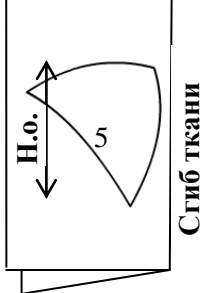
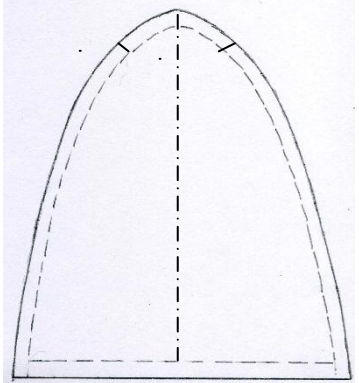
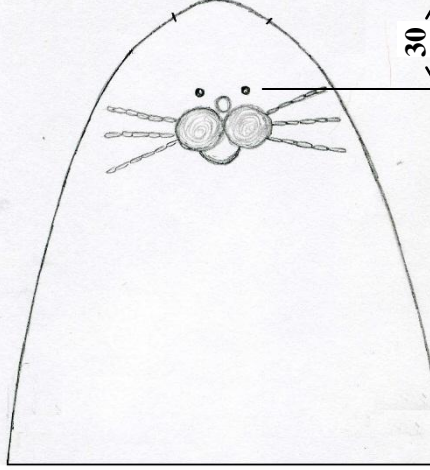
3	<p>Выполните раскрой деталей грелки-чехла из основной ткани:</p> <ul style="list-style-type: none"> • Сложите ткань лицевой стороной внутрь. Наложите выкройку грелки на вдвое сложенную ткань; • Приколите выкройку булавками; • Обведите контур выкройки мелом; • Вырежьте детали с припусками на обработку. <p>Получились две детали грелки-чехла: передняя и задняя.</p>	<p>Булавки, портновский мел, ножницы для работы с тканью, выкройки</p>	
4	<p>Выполните раскрой ушек из отделочной ткани:</p> <ul style="list-style-type: none"> • Наложите выкройку ушек на вдвое сложенную ткань; • Приколите выкройку булавками; • Обведите контур выкройки мелом; • Сделайте припуск только по нижнему срезу ушек - 5 мм; • По остальным срезам ушек раскрой произведите строго по меловой линии. <p>Получилась пара ушек.</p>	<p>Булавки, портновский мел, ножницы для работы с тканью, выкройки</p>	
5	<p>На передней стороне основной детали определите вертикальную линию середины (перегибанием детали вдвое и/или прокладыванием нити временного назначения). Отметьте верхние контрольные точки крепления ушек.</p>	<p>Линейка, карандаш, нитки, иголка, ножницы</p>	
6	<p>На лицевой стороне передней детали выполните:</p> <ul style="list-style-type: none"> глазки - бусинами (или бисером или нитками) щёчки - помпонами тесьмы носик - помпоном (или пуговкой) ротик – вышиванием нитками усики – вышиванием тамбурным швом (или креплением толстых ниток №10). <p>Вы можете все эти детали вышить или пришить на своё усмотрение. Нити временного назначения удалите.</p>	<p>Карандаш, нитка, иголка, элементы декора, ножницы</p>	

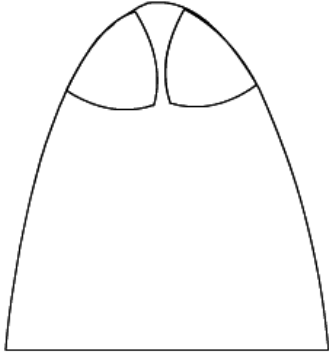
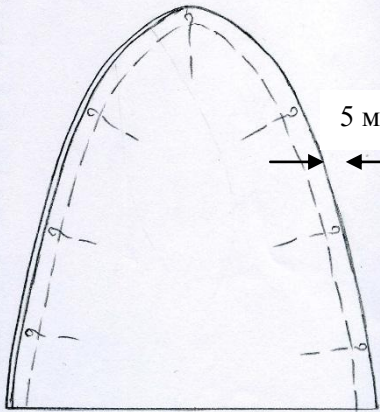
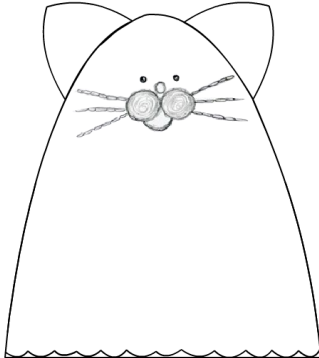
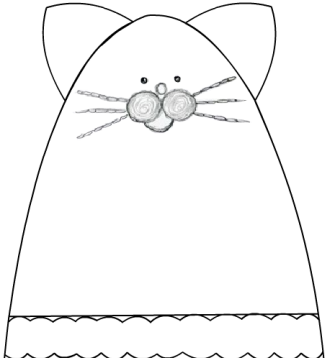
7	<p>На лицевой стороне этой же детали расположите ушки кончиками вниз. Прикрепите их булавками. Накройте ушки задней стороной, лицевыми сторонами друг к другу.</p>	<p>Булавки, нитка, иголка, ножницы</p>	
8	<p>Все швы совместите, сколите переднюю и заднюю части грелки (ушки должны остаться внутри). Проложите соединительную сточку «назад иголкой» по дугообразному срезу по намеченной линии.</p>	<p>Булавки, нитка, иголка, ножницы</p>	
9	<p>Грелку-чехол выверните, выправьте. Обработайте нижний срез грелки петельным швом.</p>	<p>Нитка, иголка, ножницы</p>	
10	<p>С помощью предложенной тесьмы оформите нижний срез изделия. На лицевую сторону чехла приколите и наметайте тесьму. Аккуратно пришейте её швом «вперёд иголкой» маленькими стежками (расстояние между проколами 4-5 мм). Нити смётывания удалите.</p>	<p>Нитка, иголка, ножницы, тесьма</p>	
11	<p>Проверьте аккуратность работы. Пофантазируйте и внесите окончательную декоративную отделку.</p>	<p>Элементы декора, нитка, иголка, ножницы,</p>	

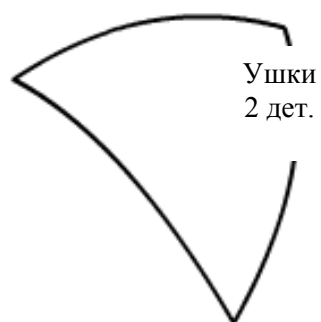
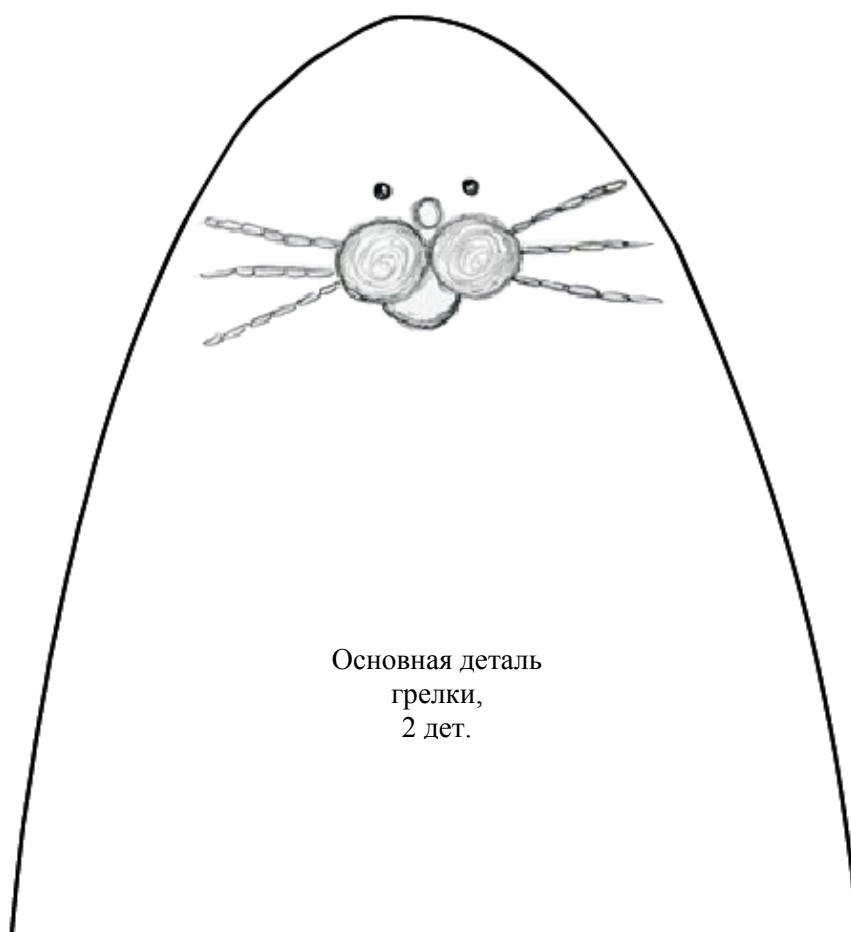

№ п/п	Контролируемые параметры	Максимальное количество баллов	Баллы по факту
1	Наличие рабочей формы (фартук, головной убор)	1	
2	Аккуратное и грамотное выполнение раскроя деталей изделия	2	
3	Соответствие основной детали габаритным размерам	2	
4	Симметричность левой и правой стороны грелки	2	
5	Аккуратное втачивание ушек, по контрольным меткам	1	
6	Оригинальное использование декоративных элементов при оформлении грелки	2	
7	Мастерство и качество крепления декоративных элементов «мордочки»	2	
8	Качественное выполнение соединительной сточки «назад иголкой» по дугообразному срезу	1	
9	Ширина шва строчки обтачивания 5 мм	2	
10	Качество обработки нижнего среза грелки петельным швом	2	
11	Качество оформления нижнего среза изделия тесьмой, качественная строчка «вперёд иголкой» (расстояние между проколами 3-4 мм)	2	
12	Соблюдение правил безопасной работы и правильная организация рабочего места	1	
	Итого:	20	

Вариант 2

К разделу «Технология обработки текстильных материалов»

Время выполнения – 30-45мин.

Материалы и инструменты: ткань из хлопка светлых тонов, рабочая коробка.

Практическое задание «Обработка среза окантовочным швом с закрытым срезом»

Выкроить 2 детали: основную размером 15х10 см, отделочную полосу для окантовки 15х6 см

№ п/п	Этапы выполнения	Изображение
1.	Сложить полосу для канта вдвое изнаночной стороной внутрь, приутюжить	

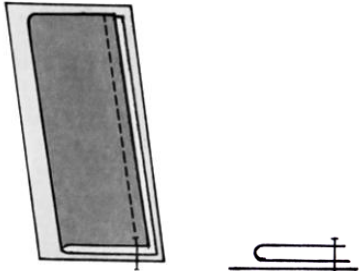
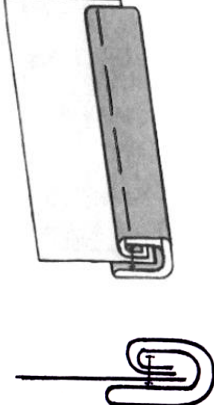
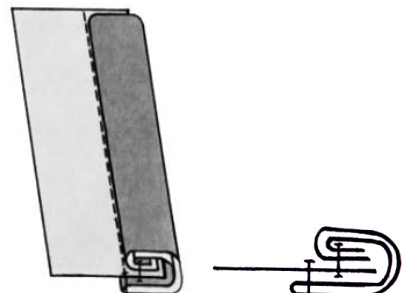
2.	На лицевую сторону основной детали приложить подготовленную полоску для канта, уравнять срезы и притачать на расстоянии 0,5 см, выполняя закрепки швов (0,5- 0,7 см)	
3.	Обогнуть срез детали притачанной полоской для канта, оставив на лицевой стороне 0,6 -0,7см, приметать и приутюжить	
4.	Проложить строчку в шов притачивания, выполняя закрепки (0,5- 0,7 см)	
6.	Выполнить влажно-тепловую обработку	

Самоконтроль:

- Машинные строчки должны быть ровные и аккуратные
- Ширина выполняемых швов должна соответствовать заданным величинам
- Отсутствие строчек временного назначения
- Наличие машинных закрепок
- Качество ВТО
- Соблюдение правил техники безопасности.

Карта пооперационного контроля к практической работе
«Обработка среза окантовочным швом с закрытым срезом»

№ п/п	Критерии оценки	Баллы	Баллы
1	Соответствие размеров образца	2	
2	Качество влажно-тепловой обработки канта	2	
3	Ширина шва стачивания от срезов 0,5см	3	
4	Качество отогнутой полоски для канта, соответствующей ширины (0,6 -0,7см)	3	
5	Качество шва притачивания	3	
6	Выполнение закрепки в начале и конце шва (0,5- 0,7 см)	3	
7	Качество окончательной влажно-тепловой обработки	2	
8	Организация рабочего места соблюдение правил техники безопасности	2	
	Итого	20	

Вариант 3

К разделу «Технология обработки текстильных материалов»

Задание: Выполните стачной шов вразутюжку (ширина шва стачивания 1,5 см).

Время выполнения – 15-30 мин.

Максимальная оценка: 20 баллов.

Материалы: Два лоскутка ткани 12×12 см.

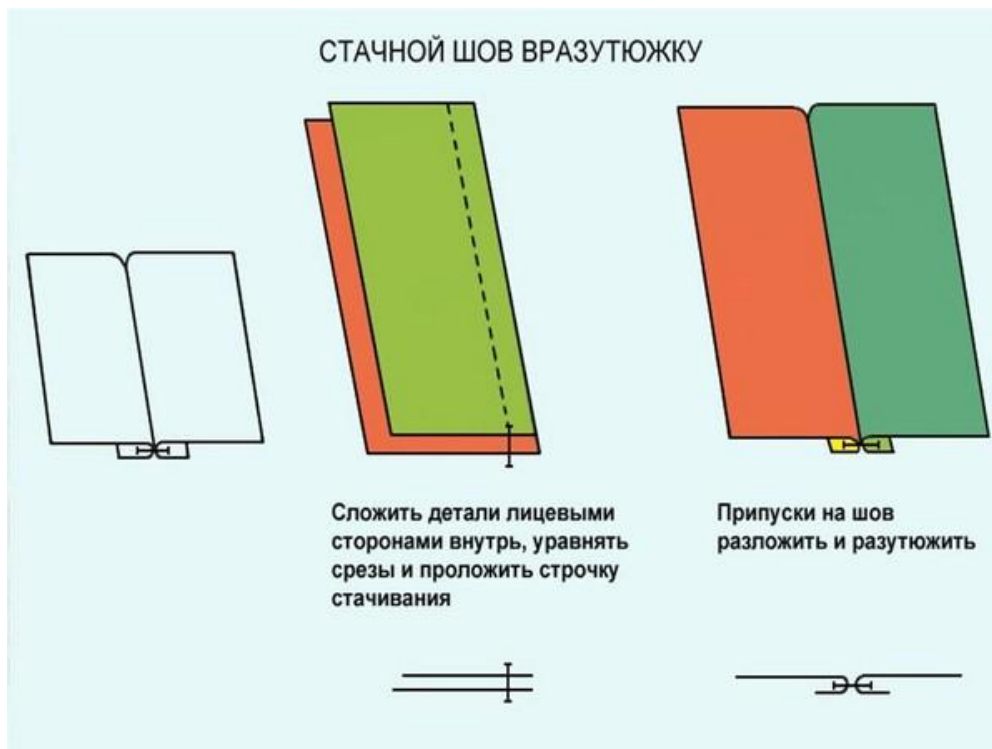

Вариант 4

К разделу «Технология обработки текстильных материалов»

Задание: **Выполните изображение застрочного шва.**

Время выполнения – 15-30 мин.

Максимальная оценка: 20 баллов.

Самоконтроль

- изображение должно соответствовать заданию;
- линии должны быть ровными и аккуратными.

графическое

схематическое

Карта пооперационного контроля к практической работе
«Выполните изображение застрочного шва»

№ п/п	Критерии оценки	Баллы	
1	Аккуратное использование карандаша и линейки (графика)	5	
2	Нанесение линии стачивания деталей	5	
3	Нанесение линий расстрачивания	5	
4	Соответствие изображения заданию	5	
	Итого	20	

К разделу «Моделирование швейных изделий»

Практическое задание: «Моделирование фартука»

1. Внимательно прочитайте описание модели фартука и рассмотрите эскиз.
2. Выявите различия между базовой моделью фартука и заданной моделью. В соответствии с эскизом нанесите новые линии фасона и обозначьте свои действия по моделированию на базовой модели. Используйте для этого стрелки, значки, слова в предложенных строчках второго столбца.
3. Перенесите линии фасона на шаблон из цветной бумаги.
4. Изготовьте из цветной бумаги детали выкройки для раскладки на ткани.
5. Аккуратно наклейте детали выкройки в столбец таблицы «Выполнение моделирования фартука».
6. Нанесите на детали выкройки необходимые надписи для раскроя.

Эскиз и описание модели	Нанести на чертеж модельные изменения	Выполнить моделирование фартука и подготовить выкройки к раскрою
<p>Описание модели: Фартук с отрезным нагрудником.</p> <p>Линии верха нагрудника и линии входа в карманам придана V – образная форма.</p>	<p>Твои действия по моделированию:</p> <hr/> <p>1.</p> <p>2.</p> <p>3.</p> <p>...</p>	

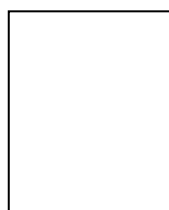



Карта пооперационного контроля к практической работе
«Моделирование фартука»

№ п/п	Критерии оценки	Баллы	Баллы
1	Организация рабочего места	1	
2	Изменение лекала нагрудника по эскизу и описанию модели	2	
3	Изменение лекала кармана по эскизу и описанию модели	2	
4	Выполнение полного комплекта деталей	2	
5	Нанесение названий деталей выкройки	2	
6	Количество деталей	2	
7	Направление долевой нити деталей	3	
8	Обозначение сгибов и линий середины	2	
9	Припуски на обработку срезов	2	
10	Аккуратность выполнения моделирования из цветной бумаги	2	
	Итого	20	

Практическая работа по технологии обработки швейных изделий.

Время выполнения – 45-60 мин.

Практическое задание «Обработка застежки-молнии, со звеньями расположенными на равном расстоянии от сгибов припуска»

Перед началом работы внимательно прочти задание, изучи объект труда и наличие материалов и приспособлений для работы.

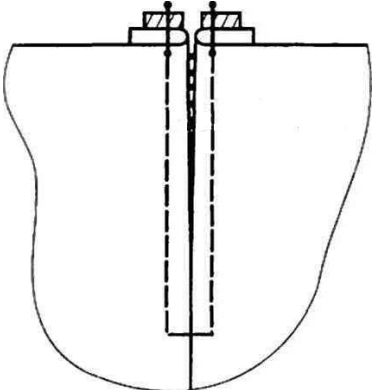
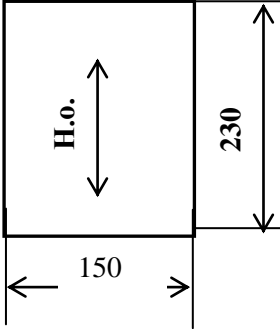
<p>Задание: Выполнить застёжку на тесьму – «молнию» в боковом шве макета юбки.</p> 	<p>Материалы: Основные детали макета юбки (2 шт.)- 230мм X 150мм Тесьма-молния (НЕ потайная) – 180 мм.</p> 
---------------------------------------------------------------------------------------------------------------------------------------------------------------------------------	--------------------------------------------------------------------------------------------------------------------------------------------------------------------------------------------------------------

Инструкционная карта на обработку застежки-молнии

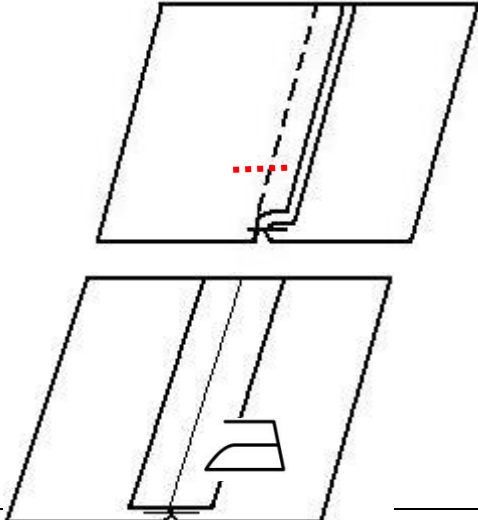
Наименование операции	Технические условия на выполнение операции	Рисунок
1.Обработать вертикальный срез на макете юбки	Срезы уравнивают и сметывают по всей длине шва. Стачивают до контрольного знака, определяющего длину застежки (длина застёжки – 150 мм; ширина шва стачивания 1,5см). Нитки сметывания удаляют из шва, оставляя сметанным участок для застежки. Шов разутюживают, затем притачивают тесьму застежки-молнии.	

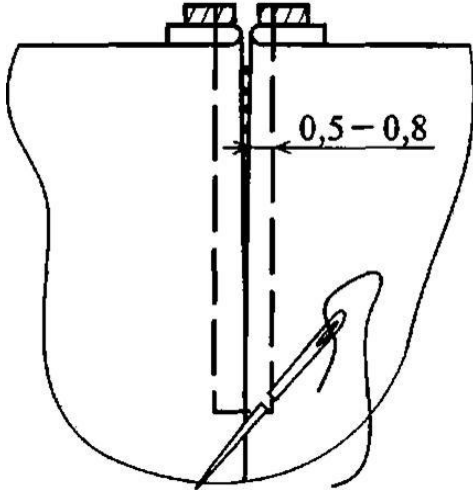
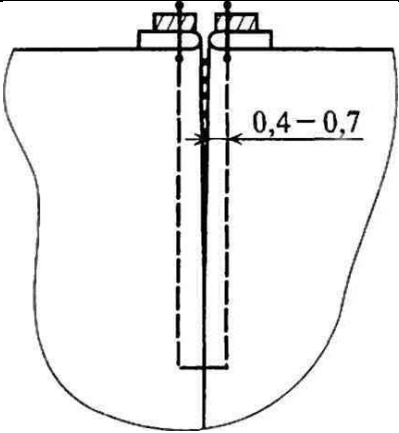
<p>2. Приметать застежку-молнию</p>	<p>Под заутюженные сгибы припуска на застежку подкладывают застежку- молнию замком к лицевой стороне изделия и приметывают прямыми сметочными стежками длиной 0,8- 1,0 см на расстоянии 0,5-0,8 см от сгибов. Звенья застежки-молнии должны быть расположены строго между сгибами на застежку и быть не заметны с лицевой стороны юбки</p>	
<p>3. Притачать застежку-молнию</p>	<p>Притачивают застежку-молнию по лицевой стороне юбки швом шириной 0,4-0,7 см (в зависимости от свойств ткани и от размеров звеньев застежки-молнии) в один прием, при этом используют однорожковую лапку. В конце застежки строчка проходит перпендикулярно сгибам припуска на застежку</p>	
<p>4.Выполнить окончательную отделку</p>	<p>Нитки временного назначения удаляют. Застежку приутюживают.</p>	

К разделу «Моделирование швейных изделий»

Время выполнения – 45 мин.

Практическое задание: «Моделирование юбки»

1. Внимательно рассмотрите эскиз и прочитайте описание модели.
2. Найдите различия с базовой конструкцией юбки.
3. В соответствии с эскизом нанесите новые фасонные линии.
4. Перенесите линии фасона на шаблон из цветной бумаги.
5. Изготовьте из цветной бумаги детали выкройки для раскладки на ткани
6. Аккуратно наклейте детали выкройки.
7. Нанесите на детали выкройки необходимые надписи для раскроя.

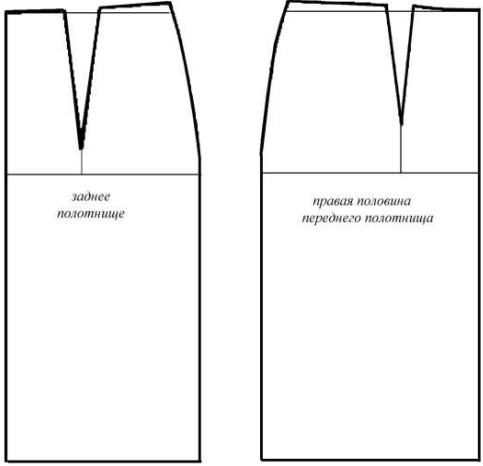
Эскиз и описание модели	Нанесение на чертёж новых линий фасона	Выполнит моделирова
 <p data-bbox="242 837 805 1055">Юбка с кокеткой и карманами в боковых швах, со сборкой по верхнему срезу нижней части переднего и заднего полотнища. Нижняя часть юбки заужена. Талиевый срез обработан подкройной обтачкой.</p>		

**Карта пооперационного контроля
«Моделирование юбки»**

№	Критерии оценки	Баллы	Баллы по факту
I	Нанесение линий фасона на основу чертежа		
1	Нанесение линии кокетки	2	
2	Полное и качественное закрытие вытачки	1	
3	Наличие надписи на чертеже «заккрыть» и «разрезать»	1	
4	Оформление линии бока	2	
5	Построение деталей карманов	1	
6	Построение деталей подкройной обтачки	1	
II.	Подготовка выкройки к раскрою:		
7	Выполнение полного комплекта деталей, соответствие намеченным линиям и модели, соблюдение пропорций и масштаба (5 баллов): - характер моделирования заднего полотнища (1 балл) - характер моделирования переднего полотнища (1 балл)	4	

	- характер оформления обтачек (1балл) - характер оформления деталей карманов (1балл)		
8	Наличие надписей названия деталей юбки	1	
9	Указание количества деталей	1	
10	Наличие направления нити основы на деталях юбки	1	
11	Указание сгиба и линии середины на деталях юбки	1	
12	Наличие метки под застежку на тесьму «молния», карманы	1	
13	Припуски на обработку срезов деталей юбки	1	
14	Аккуратность выполнения работы	2	
	Итого баллов:	20	

10-11 класс

Практическая работа по технологии обработки швейных изделий.

Время выполнения – 45-60 мин.

«Выполнение разреза на рукаве»

Перед началом работы внимательно прочти задание, изучи объект труда и наличие материалов и приспособлений для работы.

<p>Задание:</p> <p>Произвести обработку разреза на макете рукава блузки. Оформить разрез элементами накладного декора из предложенных материалов.</p>	<p>Материалы:</p> <p>Основная деталь макета блузки - 250мм X 250мм. Полоска ткани (обтачка), выкроенная по долевой нити, шириной 40 мм и на 40 мм длиннее готового разреза.</p>
------------------------------------------------------------------------------------------------------------------------------------------------------------------	--------------------------------------------------------------------------------------------------------------------------------------------------------------------------------------------

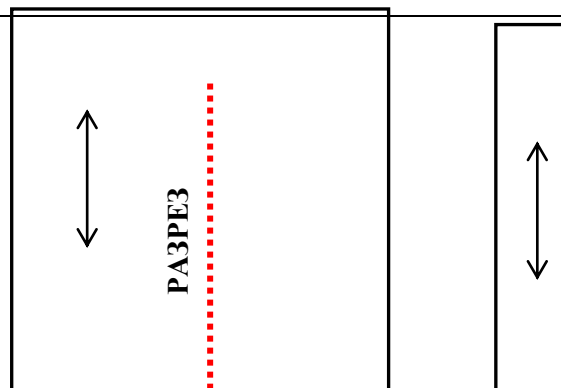

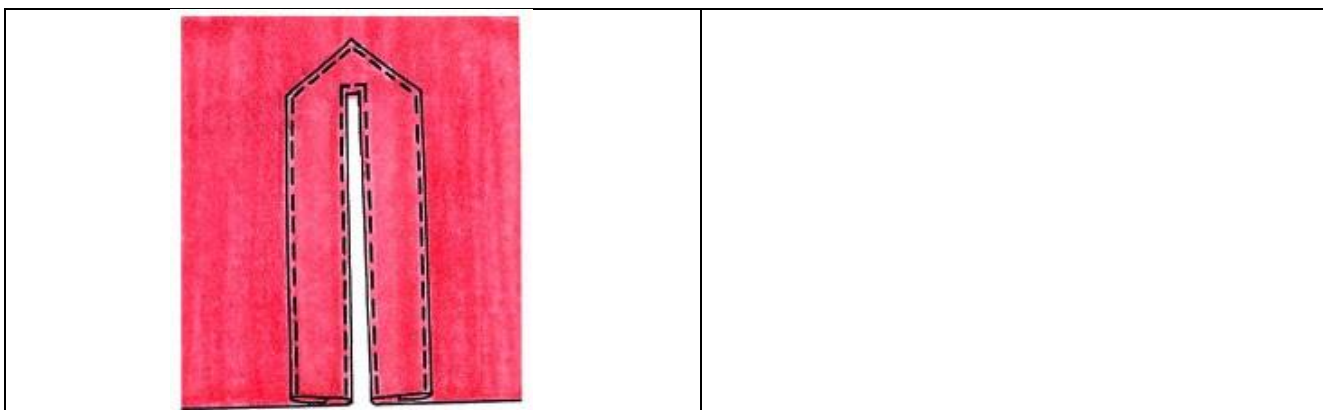

Последовательность выполнения и графическое изображение

№	Название операции	Графическое изображение
1	Проложите на рукаве вдоль линии, маркированной РАЗРЕЗ, сметочную нитку. Приколите обтачку к рукаву поверх метки разреза лицевой стороной к лицевой стороне (2)	
2	С изнаночной стороны рукава проложите вдоль разметки машинную строчку (по обе стороны разметки и близко к ней). У верхнего конца проложите 2-3 поперечных стежка.	
3	Между строчками выполните разрез, в конце разреза в уголки выполните косые надсечки (3).	
4	Обтачку заметайте на изнаночную сторону. Края разреза приутюжьте, отстрочите в край (4).	
5	Срезы обтачки подвернув, приколите и	

	настрочите в край. Ширина шва от обработанного среза детали 1÷2 мм.	
6	Выполните окончательную влажно-тепловую обработку (5).	

Самоконтроль:

- машинные строчки – ровные, аккуратные;
- ширина швов соответствует заданным величинам;
- наличие машинных закрепок;
- качество ВТО;
- соблюдение правил техники безопасности.

К разделу «Моделирование швейных изделий»

Время выполнения – 45 мин.

Практическое задание: «Моделирование юбки»

Внимательно прочитайте задание.

1. Нарисуйте две модели юбок различного назначения (например: для летнего отдыха, для школы и др.), которые можно выполнить на основе конструкции базовой модели прямой юбки (рис.1). Форму и размеры деталей, декоративную отделку согласуйте с назначением юбки и материалом, из которого вы рекомендуете ее сшить.
2. Измените детали основы, поделите их на части, используйте дополнительные функциональные детали: кокетки, карманы, оборки, воланы, складки, рельефы. Продумайте отделку юбки аппликацией, пряжками, пуговицами, тесьмой, кружевом и т.д.
3. Выполните описание моделей.

Чертеж основы прямой юбки	Модель 1	Модель 2
---------------------------	----------	----------

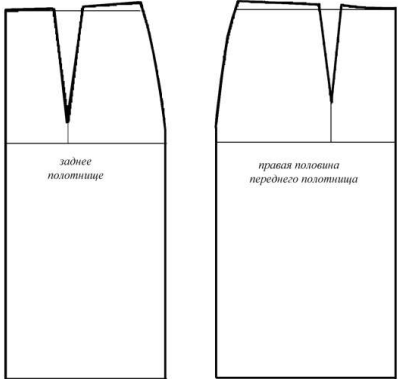
<p style="text-align: center;">Рисунок 1</p>  <p style="text-align: center;">заднее половище</p> <p style="text-align: center;">правая половина переднего половища</p>	<p style="text-align: center;">Описание модели</p>	<p style="text-align: center;">Описание модели:</p>
-----------------------------------------------------------------------------------------------------------------------------------------------------------------------------------------------------------------------------------------------------------------	----------------------------------------------------	-----------------------------------------------------

**Карта пооперационного контроля к практической работе
«Моделирование юбки»**

№	Контролируемые параметры	Баллы	Баллы по факту
1	Функциональное разнообразие моделей юбок и их композиционное решение	5	
2	Сложность преобразования основы конструкции юбки	5	
3	Оригинальность предложенных идей	5	
4	Грамотное описание модели	5	
	Итого:	20	

Практическое задание: «Моделирование юбки на кокетке»

Внимательно прочитайте задание.

1. Внимательно прочитайте описание модели и рассмотрите эскиз.
2. Найдите различия с базовой конструкцией прямой юбки (см. лист «Чертеж основы прямой юбки»).
3. В соответствии с эскизом нанесите новые фасонные линии и обозначьте ваши действия по моделированию на чертеже основы юбки на листе «Контроль практического задания». Используйте для этого стрелки, значки, слова, список, алгоритм действий и т.д.
4. Перенесите линии фасона на шаблон из цветной бумаги (чертеж на стр. 2 можно использовать для разрезания).
5. Изготовьте из цветной бумаги детали выкройки для раскладки на ткани.
6. Аккуратно наклейте детали выкройки на лист «Результат моделирования».
7. Нанесите на детали выкройки необходимые надписи для раскроя.

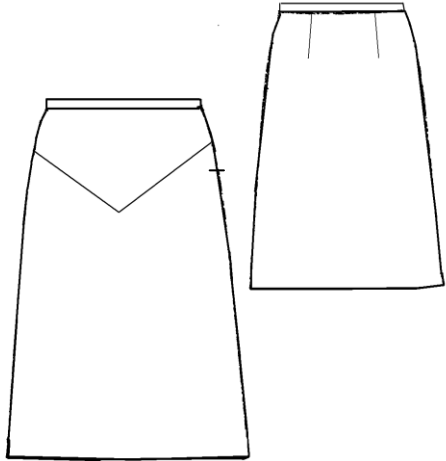
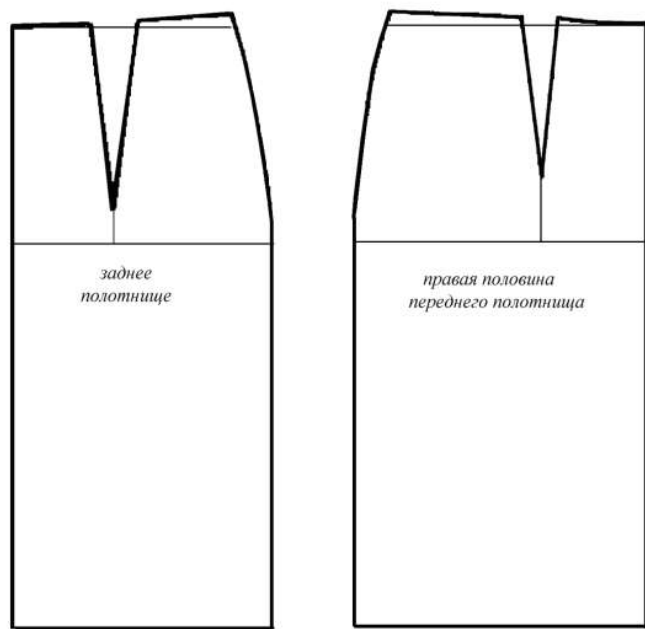
Эскиз и описание модели	Чертеж
<div style="text-align: center;">  </div> <p>Прямая юбка на поясе с небольшим расширением по линии низа. Фигурная кокетка на переднем полотнище. Застёжка в боковом шве на тесьму-молния.</p>	<div style="text-align: center;">  </div>

Карта пооперационного контроля «Моделирование юбки на кокетке»

№	Критерии оценки	Баллы	Баллы по факту
I.	Нанесение линий фасона на основу чертежа		
1	Нанесение линии кокетки через конец вытачки	1	
2	Полное и качественное закрытие вытачки	1	
3	Наличие надписи на чертеже «закрыть» и «разрезать»	1	
4	Расширение по линии низа сбоку переднего полотнища юбки от 2 до 5см.	1	
5	Расширение по линии низа сбоку заднего полотнища юбки от	1	

	2 до 5см.		
6	Построение пояса	1	
II.	Подготовка выкройки к раскрою (бланк ответов 2):	1	
7	Выполнение полного комплекта деталей, соответствие намеченным линиям и модели, соблюдение пропорций и масштаба (5 баллов): - характер моделирования заднего полотнища (2 балл) - характер моделирования переднего полотнища (2 балл) - построение пояса (1балл)	5	
8	Название деталей	1	
9	Количество деталей	1	
10	Направление долевой нити деталей	1	
11	Сгибы деталей, линии середины деталей	1	
12	Наличие контрольных меток	1	
13	Припуски на обработку каждого среза	1	
14	Аккуратность выполнения моделирования	2	
	Итого	20	

Система оценивания практических заданий.

Для оценки результатов практических работ необходимо разрабатывать карты пооперационного контроля, по которым будет определяться степень владения безопасными приемами труда, умение выбирать инструменты, приспособления и материалы для работы, понимание технологической документации, точность и аккуратность выполнения технологического задания, правильное выполнение влажно-тепловой обработки. В этом случае профессиональное жюри может с высокой точностью и объективностью оценить все эти параметры при выполнении учащимися заданных технологических операций по заранее подготовленным качественным и количественным параметрам.

Оценка практического задания оценивается в 40 баллов. За задание по моделированию ставится максимальная оценка в 20 баллов, практическое задание по технологии обработки максимально оценивается также в 20 баллов.

Примерный набор тестовых заданий для школьного этапа

Всероссийской олимпиады школьников по технологии 2016-2017 учебного года

5 класс

Номинация «Техника и техническое творчество»

5 тестов из 10

1. Отметьте правильный ответ:

Технология-это ...

а. список оборудования для выполнения работы;

б. знания, наука о преобразовании (обработке) материалов, энергии, информации;

в. набор чертежей для выполнения работы;

г. перечень материалов для изготовления изделий.

2. Отметьте правильные ответы:

К технологической документации относятся:

а. фотографии;

б. технологические карты;

в. чертежи;

г. описание изделия.

3. Отметьте правильные ответы:

К очень мягким породам деревьев относятся:

а. сосна;

б. липа;

в. дуб;

г. тополь.

4. Укажите правильный порядок изготовления однодетального изделия из древесины:

а. зачистка;

б. пиление;

в. сверление;

г. выбор заготовки.

5. Назовите три ручных инструмента для обработки древесины.

Ответы к примерному набору тестовых заданий

для школьного этапа Всероссийской олимпиады школьников по

технологии 2016-2017 года

5 класс

Номинация «Техника и техническое творчество»

- 1.б)
- 2.б), в)
- 3.б), г)
- 4.г), а), б), в)
- 5. Ответ в свободной форме максимально 6 баллов.

6 класс
Номинация «Техника и техническое творчество»
4 тестов из 15 и творческое задание

1. Укажите правильные ответы:
К энергетическим машинам относятся:
а. токарные станки;
б. электродвигатель;
в. двигатели внутреннего сгорания автомобилей;
г. автомобили.
2. Укажите правильные ответы:
К механизмам относятся:
а. электродвигатели;
б. зубчатые передачи;
в. слесарные тиски;
г. паровые машины.
3. Укажите правильный ответ:
В вертикально-фрезерном станке для приведения в движение сверла используется передача:
а. зубчатая;
б. ременная;
в. реечная;
г. фрикционная.
4. Нарисуйте принципиальную электрическую схему карманного фонарика с выключателем.
5. Творческое задание.
Для изготовления указки:
а. выберите материал и размер заготовки и обоснуйте свой выбор;
б. выберите размер заготовки;
в. нарисуйте эскиз изделия и проставьте размеры;
г. опишите этапы изготовления и необходимые инструменты на технологической карте;
д. предложите украшение изделия.

Ответы к примерному набору тестовых заданий
для школьного этапа Всероссийской олимпиады школьников по
технологии 2016-2017 учебного года
6 класс
Номинация «Техника и техническое творчество»

- 1.б)
- 2.б), в)
- 3.б)
- 4.

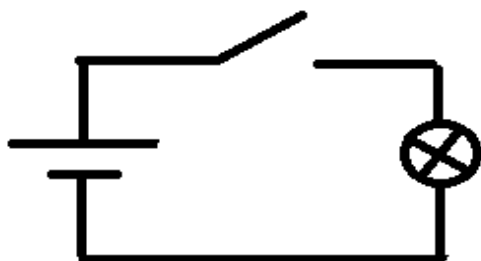

5. Максимум 6 баллов.

7 класс

Номинация «Техника и техническое творчество»

9 тестов из 15 и творческое задание

1. Назовите технологии обработки материалов:

а.

б.

и технологии использования электрической энергии:

в.

г.

и технологии использования информации:

д.

е.

2. Приведите примеры:

Технологических машин:

а.

б.

Энергетических машин:

в.

Транспортных машин:

г.

д.

3. Сверло вращается со скоростью 30 об/с. Процесс сверления детали продолжался 30 с, в результате чего было просверлено отверстие глубиной 18 мм. Определить перемещение сверла по вертикали за один оборот сверла в процессе сверления.

4. Определите скорость резания на токарно-винторезном станке, если n -частота вращения заготовки (шпинделя) равна 100 об./мин., а D -диаметр обрабатываемой заготовки равен 20 мм.

5. Определите глубину резания t за один проход, если диаметр заготовки D равен 12 мм, а диаметр обрабатываемой поверхности d равен 8 мм.

6. Отметьте правильные ответы:

Из древесных отходов можно сделать:

- а. картон;
- б. доски;
- в. брусья;
- г. древесно-стружечные плиты.

7. Отметьте правильный ответ:

Из осветительных приборов наиболее экономичными являются:

- а. лампы накаливания;
- б. люминисцентные лампы;
- в. энергосберегающие лампы;
- г. светодиодные лампы.

8. Отметьте правильный ответ:

К автоматическим устройствам относятся:

- а. токарные станки с ЧПУ;
- б. электрокалорифер;
- в. нагревательный электроинструмент;
- г. роботы.

9. Отметьте правильный ответ:

Для передачи вращательного движения шпинделю токарно-винторезного станка от электродвигателя используется:

- а. фрикционная передача;
- б. зубчатая передача;
- в. клиноременная передача;

г. реечная передача.

10. Творческое задание.

Для изготовления кубика:

а. выберите материал и размер заготовки; обоснуйте свой выбор;

б. нарисуйте эскизы изделия и проставьте размеры;

в. опишите этапы изготовления кубика и необходимые инструменты на технологической карте;

г. предложите украшение изделия.

**Ответы к примерному набору тестовых заданий
для школьного этапа Всероссийской олимпиады школьников по
технологии 2016-2017 учебного года**

7 класс

Номинация «Техника и техническое творчество»

1. В свободной форме

2. В свободной форме

3. $18=2 \cdot 10^{-2}$ мм

30·20

4. $V=\pi \cdot D \cdot n=3,14 \cdot 20 \cdot 100=6,28$ м/мин

1000 1000

5. $t = \frac{D-d}{2} = 2$ мм

2

6. а),г)

7. г)

8. а),в),д)

9. в)

10. Максимум 10 баллов

8-9 класс

Номинация «Техника и техническое творчество»

9 тестов из 15 и творческое задание

1. Отметьте правильный ответ:

Редуктором называют передачу:

а. уменьшающую скорость вращения выходного вала;

б. увеличивающую скорость вращения выходного вала;

в. передающую без изменений скорость вращения.

2. Отметьте правильные ответы:

Размер детали по чертежу $=52 \pm 0,2$. Годными являются детали, имеющие размеры длины:

- а. 51,7;
- б. 51,8;
- в. 52,4;
- г. 52,2.

3. Отметьте правильный ответ:

Древнейший вид обработки металла, известный еще до нашей эры:

- а. волочение;
- б. токарная обработка;
- в. фрезерная обработка;
- г. ковка.

4. Отметьте правильный ответ:

Основную часть используемой людьми электрической энергии создают:

- а. гидроэлектростанции;
- б. ветроэлектростанции;
- в. атомные электростанции;
- г. тепловые электростанции.

5. Отметьте правильный ответ:

Потребители электроэнергии имеют мощности: электрочайник-1 кВт, стиральная машина -1 кВт, электроплита-2 кВт, осветительные приборы-0,5 кВт.

Напряжение сети 220 В. Предохранитель, обеспечивающий одновременную работу этих потребителей, должен иметь ток срабатывания:

- а. 10 А;
- б. 15 А;
- в. 20 А;
- г. 25 А.

6. Отметьте правильный ответ:

Способом обработки металлов резанием является:

- а. волочение;
- б. фрезерование;
- в. прокатка;
- г. штамповка.

7. Отметьте правильный ответ:

Задачами менеджмента в работе фирмы являются:

- а. анализ потребностей рынка товаров и услуг;
- б. определение структуры рынка;
- в. реклама продукции фирмы;
- г. организация работы фирмы.

8. Отметьте правильный ответ:

Наиболее востребованы на рынке труда в нашей стране в настоящее время:

- а. юристы;
- б. инженерно-технические работники;
- в. экономисты.

9. Отметьте правильный ответ:

Работа над проектом завершается:

- а. изготовлением изделия;
- б. оформлением описания проекта;
- в. оценкой проекта;
- г. презентацией (защитой) проекта.

10. Творческое задание.

Для изготовления шахматной пешки:

- а. выберите материал и размеры заготовки;
- б. нарисуйте эскиз и проставьте размеры;
- в. опишите этапы изготовления пешки и необходимые инструменты на технологической карте;
- г. предложите украшение изделия.

**Ответы к примерному набору тестовых заданий
для школьного этапа Всероссийской олимпиады школьников по
технологии 2016-2017 учебного года
8-9 классы
Номинация «Техника и техническое творчество»**

1. а)

2. б), г)

3. г)

4. г)

5. г)

- 6. б)
- 7. г)
- 8. б)
- 9. в)
- 10. Максимум 10 баллов

**Примерный набор тестовых заданий для школьного этапа
Всероссийской олимпиады школьников по технологии 2016-2017 учебного года
10-11 классы**

Номинация «Техника и техническое творчество»

9 тестов из 25 и творческое задание

1. Укажите правильный порядок возникновения следующих областей техники:
 - а. атомной энергетики;
 - б. космической техники;
 - в. радиотехники;
 - г. электронно-вычислительной техники;
 - д. робототехники.
2. Укажите правильный ответ:
Проволоку изготавливают способом:
 - а.ковки;
 - б. прессования;
 - в. штамповки;
 - г. волочения.
3. Укажите правильный ответ:
Наибольшее количество отходов металла получается при:
 - а. при обработке давлением;
 - б. при станочной обработке;
 - в. при использовании порошковой металлургии;
 - г. при электроискровой обработке.
4. Укажите правильный ответ:
После замыкания ключа К в цепи:

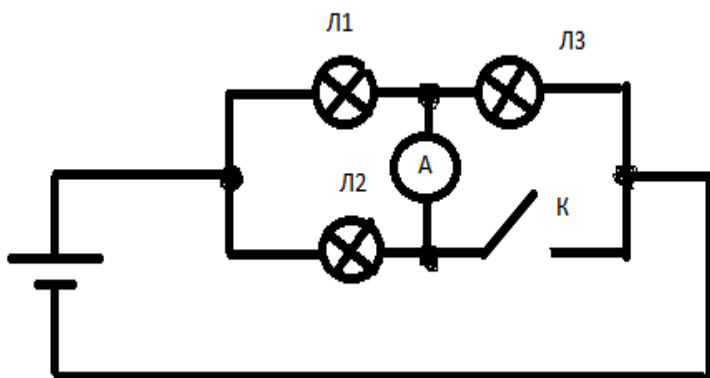

- а. лампа Л1 горит без изменений;
- б. лампа Л1 станет гореть более тускло;
- в. лампа Л1 станет гореть ярче;
- г. лампа Л3 станет гореть ярче.

5. Укажите правильный ответ:

Как в квартире включают плавкий предохранитель на электрическом щите и бытовой электроприбор?

- а. можно последовательно, можно параллельно;
- б. параллельно;
- в. последовательно.

6. Укажите правильный ответ:

Усилению парникового эффекта и повышению температуры Земли способствуют выбросы:

- а. гидроэлектростанций;
- б. атомных электростанций;
- в. тепловых электростанций;
- г. ветроэлектростанций;

7. Укажите правильный ответ:

Каким ручным электрифицированным инструментом можно изготовить из 10 мм фанеры круг диаметром 200 мм?

- а. электрической дрелью;
- б. фрезерной машинкой;
- в. вибрационной шлифовальной машинкой;
- г. электрическим лобзиком.

8. Укажите правильный ответ:

В доме на садовом участке планируется одновременно использовать следующие приборы:

электроплиту мощностью- 1,5 кВт, электрочайник мощностью-1 кВт, холодильник- 200 Вт. кухонный комбайн-400 Вт, стиральную машину-1 кВт, осветительные приборы-300 Вт. Напряжение сети 220 В. Какого сечения нужно выбрать провода для открытой проволоки, если для медного провода:

Допустимые длительные нагрузки, А	Сечение жилы, мм ²
17	1
23	1,5
26	2
30	2,5
34	3

9. Установите соответствие между характеристиками проектного изделия и критериями его оценки.

1-Конструктивные Ответ: 1 _____

2-Эстетические Ответ: 2 _____

а –соответствие конструкции назначению;

б-надежность;

в-оригинальность формы;

г-цветовое решение;

д-удобство в эксплуатации;

е-композиционная завершенность.

Примечание. К цифре поставьте буквы.

10. Творческое задание.

Для изготовления шахматной ладьи:

а. выберите материал и размеры заготовки; обоснуйте свой выбор;

б. нарисуйте эскиз изделия и проставьте размеры;

в. опишите этапы изготовления изделия и необходимые инструменты на

- технологической карте;
- г. предложите украшение изделия.

**Ответы к примерному набору тестовых заданий
для школьного этапа Всероссийской олимпиады школьников по технологии
2016-2017 учебного года
10-11 классы
Номинация «Техника и техническое творчество»**

1. в), г), а), б), д)
 2. г)
 3. б)
 4. в)
 5. в)
 6. в)
 7. г)
 8. $1,5 \text{ мм}^2$
 9. 1.а), б), д)
2. в), г), е)
10. Максимум 10 баллов

Примеры практических заданий. Номинация «Техника и техническое творчество».

**Практическое задание по электротехнике школьного этапа
Всероссийской олимпиады школьников по технологии
2016-2017 учебного года
Номинация "Техника и техническое творчество"
10-11 классы**

В пятирожковой люстре могут быть включены двумя элементами управления или две, или три, или пять ламп. В цепь включен элемент защиты.

1. Нарисуйте принципиальную схему люстры. 12 баллов
2. Соберите эту цепь. 12 баллов
3. Измерьте токи через одну, две, три и пять ламп. 12 баллов

4. Сопоставьте сумму токов через две и три лампы с током через пять ламп.

Всего: максимум 40 баллов .

**Практическое задание по электротехнике школьного этапа
Всероссийской олимпиады школьников по технологии 2016-2017 учебного
года
Номинация "Техника и техническое творчество"
8-9 классы**

В трехрожковой люстре двумя элементами управления могут быть включены либо одна, либо две, либо три лампы.

1. Нарисуйте принципиальную схему люстры. 12 баллов

2. Соберите эту цепь. 12 баллов

3. Измерьте ток через каждую лампу и общий ток, когда включены все лампы. 12 баллов

4. Сопоставьте сумму токов с общим током. 4 балла.

Всего: максимум 40 баллов .